



Onderwerp:  
Vergunning ingevolge de Hinderwet.

Burgemeester en wethouders van Maasdriel;

Voorgenomen het verzoek gedateerd 6 november 1990 en ingekomen op 16 november 1990 van de heer J.G. de Wildt, wonende Mgr. Zwijsenplein 34, 5331 BG te Kerkdriel, om een vergunning ingevolge de Hinderwet tot het oprichten en in werking hebben van een café in/op het perceel Mgr. Zwijsenplein 34, kadastraal bekend gemeente Maasdriel, sectie K1, nummer 2711.

overwegende, dat tegen het verlenen van de gevraagde vergunning geen schriftelijke en mondelinge bezwaren zijn ingebracht;

overwegende dat het Districtshoofd der Arbeidsinspectie en de Regionaal Inspekteur van de Volksgezondheid voor de Milieuhygiëne geen opmerkingen hebben gemaakt naar aanleiding van de aan hen toegezonden bescheiden;

gelet op artikel 4, eerste lid en artikel 7 van de Hinderwet, juncto hoofdstuk 3 van de Wet algemene bepalingen milieuhygiëne;

b e s l u i t e n :

aan verzoeker de gevraagde vergunning te verlenen conform de bij dit besluit behorende bescheiden en daaraan de volgende in de bijlage nader uitgewerkte voorschriften te verbinden:

- I Algemene voorschriften, nummers 1 tot en met 15;
- II Voorschriften met betrekking tot geluid, nummers 1 tot en met 7;
- III Voorschriften met betrekking tot het gebruik van gasflessen ten behoeve van koolzuur, nummers 1 tot en met 8.

Maasdriel, 29 mei 1991,

Burgemeester en wethouders van Maasdriel,  
de secretaris, de burgemeester,

  
J.P.M. van de Ven

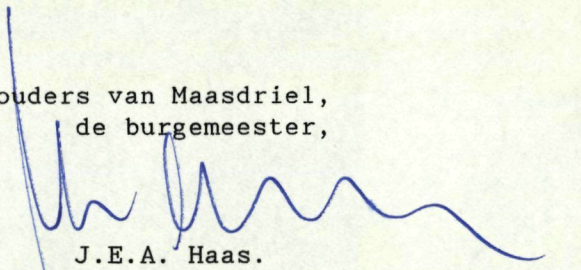
  
J.E.A. Haas.

Voorschriften behorende bij hinderwetvergunning t.n.v. de heer J.G. de Wildt, wonende Mgr. Zwijzenplein 34, 5331 BG te Kerkdriel t.b.v. een café gelegen in/op het perceel Mgr. Zwijzenplein 34, 5331 BG te Kerkdriel.

---

I. Algemene voorschriften

1. De inrichting, met inbegrip van het open terrein, moet steeds schoon worden gehouden en in goede staat van onderhoud verkeren.
2. De elektrische installatie moet voldoen aan NEN 1010 en moet zodanig zijn dat geen storing optreedt in de radio- en/of televisie-ontvangst.
3. Het is verboden op het terrein der inrichting bedrijfsafvalstoffen op of in de bodem te brengen of te verbranden.
4. Indien door wat voor reden dan ook verontreiniging van de bodem en/of het grondwater met stoffen optreedt of is opgetreden danwel wordt vermoed, moet degene die de inrichting drijft:
  - a. deze verontreiniging terstond melden aan burgemeester en wethouders;
  - b. maatregelen treffen om verdere verontreiniging van de bodem en/of grondwater te voorkomen;
  - c. direct na de onder a bedoelde melding een bodem-/grondwateronderzoek uit laten voeren naar de aard en omvang van de verontreiniging. De resultaten hiervan dienen zo spoedig mogelijk, doch uiterlijk 3 maanden daarna, te worden overgelegd aan burgemeester en wethouders;
  - d. de opgetreden verontreiniging van bodem en/of grondwater, overeenkomstig de aanwijzing van burgemeester en wethouders, verwijderen of behandelen;
  - e. van een sanering zoals bedoeld onder d aan burgemeester en wethouders uiterlijk 3 maanden een evaluatierapport overleggen. Uit het evaluatierapport dient o.a. te blijken dat de bodem en/of grondwater op een afdoende wijze zijn gesaneerd.
5. Het rioleringsstelsel voor de afvoer van afvalwater dient vloeistof-dicht te zijn.
6. Brandblusmiddelen
  - a. alle brandblusmiddelen, zoals deze op bijgaande gewaarmerkte tekening zijn aangegeven, alsmede de overige brandblusmiddelen die in deze vergunning zijn voorgeschreven, moeten op een in het oog lopende plaats of wijze zijn aangebracht, onbelemmerd bereikt kunnen worden, in goede staat van onderhoud verkeren en steeds voor direct gebruik in de inrichting aanwezig zijn;
  - b. elke brandblusser moet voldoen aan de eisen, gesteld in het Besluit draagbare blustoestellen 1958 (Staatsblad 1958, nr. 211) en de wijziging van 1982 hierop (Staatsblad 1982, nr. 203);
  - c. de brandblusmiddelen dienen ieder jaar door of vanwege de fabrikant op de goede werking te worden gecontroleerd;
7. Bv Openingstijden
  - a. het is verboden de inrichting voor het publiek geopend te hebben op zaterdag- en zondagochtend van 02.00 uur tot 06.00 uur en op overige dagen van 01.00 uur tot 06.00 uur;
  - b. in afwijking van de onder a genoemde tijden kan de burgemeester ontheffing verlenen van de sluitingstijden, overeenkomstig het beleid dat geldt voor de overige horecabedrijven in het kader van de toepassing van de Algemene Politieverordening van de gemeente Maasdriel.

2. Onverminderd het gestelde in voorschrift 1 mogen incidentele verhogingen van het geluidsniveaus, voor zover deze een gevolg zijn van de in de inrichting aanwezige toestellen en installaties, alsmede van de in de inrichting verrichte werkzaamheden en de daarin plaatsvindende activiteiten, gemeten in de meterstand "fast" in de regel niet groter zijn dan 10 dB(A) boven de getalswaarde van het overeenkomstig voorschrift 1 toegelaten equivalente geluidsniveau (LAeq) en mogen in ieder geval als piekwaarde niet meer bedragen dan:  
60 dB(A) tussen 07.00 uur en 19.00 uur  
55 dB(A) tussen 19.00 uur en 23.00 uur  
50 dB(A) tussen 23.00 uur en 07.00 uur
3. Indien controle of berekening van de in voorschrift 1 en 2 vastgestelde geluidsniveaus plaatsvindt, moet dit geschieden overeenkomstig de Handleiding Meten en Rekenen Industrielawaai IL-HR-13-01, van maart 1981; ook de beoordeling van de meetresultaten moet overeenkomstig deze handleiding plaatsvinden; alvorens de geproduceerde equivalente geluidsniveaus van muziekgeluid worden getoetst aan de in voorschrift 1 en 2 vastgestelde geluidsniveaus, moet bij deze geproduceerde niveaus 10 dB(A) worden opgeteld; in afwijking van voornoemde handleiding mag in geval van muziekgeluid de bedrijfsduurcorrectie niet worden toegepast.
4. Bv De deur van de entree en de deur van de nooduitgang dienen te zijn voorzien van een deugdelijke deurdranger; de nooddeur moet voortdurend gesloten (niet op slot of vergrendeld) zijn en mag alleen worden gebruikt voor het doel waarvoor deze is bestemd.
5. Bv De voor toe- en afvoer van ventilatielucht dienende openingen in de wanden en/of de afdekking van de zaal en cafégedeelte moeten zijn voorzien van een doelmatige coulissendemper of een gelijkwaardige voorziening; de ventilatie moet zodanig worden uitgevoerd, dat de in voorschrift 1 en 2 voorgeschreven geluidsniveau niet worden overschreden.
6. Bv Wanneer dit noodzakelijk wordt geacht, kan te alle<sup>n</sup> tijde de aanvullende eis worden gesteld dat het geluid van de muziek wordt geregeld via een verzegelde geluidsniveaubegrenzer.
7. Bv Met het maken van muziek moet onmiddellijk worden opgehouden wanneer dit door de politie wordt bevolen.

### III. Voorschriften m.b.t. het gebruik van gasflessen t.b.v. koolzuur

1. In de inrichting mogen alleen gasflessen ten behoeve van koolzuur aanwezig zijn.
2. Gasflessen waarvan de goedkeuring door de Dienst van het Stoomwezen, een door de Dienst geaccepteerde deskundige of een ingevolge de EEG-kader-richtlijn 76/767/EEG, alsmede de daarop berustende bijzondere richtlijnen 84/525, 84/526 en 84/527/EEG, aangewezen instantie niet of blijkens de ingeposte datum niet tijdig heeft plaatsgevonden, mogen niet in de inrichting aanwezig zijn. De beproeving van gasflessen moet periodiek zijn herhaald overeenkomstig de termijnen aangegeven in het VLG.
3. Voorkomen moet zijn dat gasflessen kunnen omvallen of met een vochtige bodem in aanraking kunnen komen.

8. Afbouwregeling

- Bv
- a. vanaf een kwartier voor sluitingstijd mag er geen muziek meer ten gehore worden gebracht en mogen geen eetwaren en drank meer worden verstrekt aan de bezoekers;
  - b. vanaf een kwartier voor sluitingstijd moet de zaalverlichting worden ontstoken; de verlichtingssterkte dient ten minste 150 lux te bedragen, gemeten op 0,50 meter boven de vloer.

9. De in de inrichting aangebrachte of gebezigde (reclame)verlichting moet zodanig zijn uitgevoerd, dat geen hinderlijke lichtstraling buiten de inrichting waarneembaar is.

10. Uitmondingen in de buitenlucht van afvoeren van ventilatiesystemen, luchtbehandelingsinstallaties of afzuigsystemen, ten aanzien waarvan in deze vergunning geen andere voorschriften zijn gesteld, moeten zodanig zijn gesitueerd dat van de hierdoor uittredende lucht en de daarin aanwezige stoffen geen hinder wordt ondervonden buiten de inrichting.

11. Indien zich een onvoorziene gebeurtenis zoals een bedrijfsstoring heeft voorgedaan of zich voordoet waardoor giftige of anderszins gevaarlijke, schadelijke of hinder veroorzakende stoffen buiten de inrichting zijn gekomen danwel kunnen komen, moeten onmiddellijk maatregelen worden getroffen om de gevolgen van die gebeurtenis te beperken. Van een en ander moet terstond kennis worden gegeven aan burgemeester en wethouders.

12. Het aantrekken van insecten, knaagdieren en ongedierte moet zo veel mogelijk worden voorkomen; zo vaak de omstandigheden daartoe aanleiding geven, moet doelmatige bestrijding van insecten, knaagdieren en ander ongedierte plaatsvinden.

13. Tijdens het bevoorraden van de inrichting, tijdens het afvoeren van produkten en afvalstoffen uit de inrichting en bij het uitstellen van goederen op de openbare straat, moet de straat zoveel mogelijk worden vrijgehouden; het betreden van woningen moet te allen tijde mogelijk zijn.

14. Het verantwoordelijk personeel dient van de voorschriften in deze vergunning in kennis gesteld te zijn, alsmede van de ter zake te nemen maatregelen.

15. Degene die de inrichting drijft is overigens gehouden te doen en na te laten hetgeen redelijkerwijs gevergd kan worden om gevaar en schade dan wel hinder buiten de inrichting te voorkomen of te beperken.

**II. Voorschriften met betrekking tot geluid**

1. Het equivalente geluidsniveau (LAeq), veroorzaakt door de in de inrichting aanwezige toestellen en installaties, alsmede door de in de inrichting verrichte werkzaamheden en de daarin plaatsvindende activiteiten, mag ter plaatse van de gevels van de omliggende woningen niet meer bedragen dan het referentieniveau ter plaatse, met dien verstande dat het equivalente geluidsniveau (LAeq) niet meer mag bedragen dan:  
45 dB(A) tussen 07.00 uur en 19.00 uur  
40 dB(A) tussen 19.00 uur en 23.00 uur  
35 dB(A) tussen 23.00 uur en 07.00 uur

4. Gasflessen moeten steeds gemakkelijk bereikbaar zijn en mogen niet in de onmiddellijke nabijheid van andere brandgevaarlijke stoffen zijn opgesteld.
5. Beschadigde of lekke gasflessen moeten onverwijld in de buitenlucht worden gebracht en worden gemerkt met het woord "defect" respectievelijk "lek". Alsdan moeten onverwijld maatregelen worden getroffen om brand- en explosiegevaar, dan wel vergiftigingsgevaar te voorkomen.
6. De afsluiter van een niet in gebruik zijnde gasfles moet gesloten zijn.
7. Leidingen, appendages en pakkingsmateriaal moet mechanisch voldoende sterk zijn, bestand tegen de optredende druk en temperatuur en geschikt voor het transporteren van gas.
8. Leidingen en appendages moeten zodanig zijn gedimensioneerd, dat bij de verwachten maximumbelasting van de installatie, het drukverlies en de gassnelheid gelimiteerd blijven tot waarden waarbij de goede regeling van de gasdruk of de juiste werking van de gebruikstoestellen gewaarborgd is.

GEMEENTE

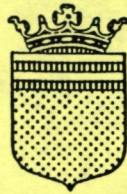

MAASDRIEL

Taar: Arb. inspectie  
dhr. De Wildt

Afdeling Grondgebiedzaken  
Postbus 10.000  
5330 GA KERKDRIEL  
Bezoekadres: Mgr. Zwijsenplein 2  
tel.nr. 04183-2294  
fax.nr. 04183-4145

Aan: Regionale Inspectie  
Milieuhygiëne,  
Postbus 9013,  
6800 DR ARNHEM ✓

Uw kenmerk: Uw brief van: Ons kenmerk: Datum:  
6394/GGZ 30 mei 1991  
3-6-91  
Onderwerp: hinderwetvergunning, Mgr. Zwijsenplein 34 Kerkdriel.

Het bijgevoegde wordt u zonder begeleidend schrijven toegezonden:

- van de sectie RO/Milieu
- met het verzoek om advies / commentaar
- volgens afspraak met dhr./mevr. \_\_\_\_\_
- ter kennisneming
- ter verdere behandeling
- om te behouden
- naar aanleiding van uw brief / tel. d.d. \_\_\_\_\_
- ter aanvulling en terugzending aan: \_\_\_\_\_
- ten behoeve van de vergadering / bespreking op: \_\_\_\_\_
- bijlage s.v.p. retour
- toelichting: \_\_\_\_\_

Contactpersoon: de heer T. ter Grote

Afdeling Grondgebiedzaken,

R.G.A.M. Glaudemans.

Bijlage(n): diversen



Onderwerp:

Kennisgeving beschikking hinderwetvergunning.

Burgemeester en wethouders van de gemeente Maasdriel maken bekend dat een hinderwetvergunning is verleend aan:

de heer J.G. de Wildt,  
Mgr. Zwijsenplein 34,  
5331 BG Kerkdriel.

Het gaat om een beschikking op een verzoek gedateerd 6 november 1990 en ingekomen op 16 november 1990 om een vergunning ingevolge de Hinderwet tot het oprichten en in werking hebben van een café in/op het perceel Mgr. Zwijsenplein 34 te Kerkdriel, kadastraal bekend gemeente Maasdriel, sectie K1, nummer 2711.

Met betrekking tot de ten behoeve van de hinderwetvergunning verschuldigde leges ontvangt de aanvrager een afzonderlijke nota.

De beschikking en de andere daarop betrekking hebbende stukken liggen van 5 juni 1991 tot en met 5 juli 1991 op het gemeentehuis, afdeling Grondgebiedzaken, Mgr. Zwijsenplein 2 alhier, voor een ieder ter inzage op werkdagen van 09.00 uur tot 12.00 uur, alsmede buiten deze uren na telefonische afspraak.

Beroep tegen de beschikking kan tot en met 5 juli 1991 worden ingesteld door de aanvrager, de betrokken adviesinstanties en door hen die al eerder bezwaren hebben ingediend of aantonen hiertoe tot dusver niet in staat te zijn geweest.

De vergunning wordt na afloop van de beroepstermijn van kracht, tenzij voor dit tijdstip beroep is ingesteld en tevens om schorsing of een voorlopige voorziening is verzocht.

Het beroepsschrift dient men te richten en te zenden aan de Raad van State, afdeling voor geschillen van bestuur, postbus 20019, 2500 EA 's-Gravenhage. Een verzoek tot schorsing of tot een voorlopige voorziening moet worden gericht en gezonden aan de voorzitter van genoemde afdeling.

Wij brengen onder uw aandacht, dat de vergunning vervalt, wanneer de inrichting niet binnen drie jaar na het onherroepelijk worden van de vergunning voltooid en in werking is gebracht, dan wel wanneer de inrichting is verwoest of gedurende drie achtereenvolgende jaren buiten werking is geweest.

Maasdriel, 29 mei 1991,

Burgemeester en wethouders van Maasdriel,  
de secretaris, de burgemeester,

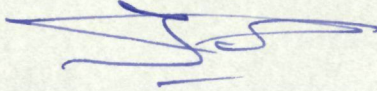
  
J.P.M. van de Ven

  
J.E.A. Haas.



## HINDERWET

## VOORSTEL VOOR VERGUNNINGVERLENING.

## Onderwerp:

Verzoek om een hinderwetvergunning ten name van de heer

J.G. de Wildt

## Advies:

Verlenen van de hinderwetvergunning onder de bijbehorende voorschriften.

## Omschrijving:

Aan de orde is het verzoek om een hinderwetvergunning

tot het oprichten en in werking hebben van een café op het perceel Mgr. Zwijzenplein 34 te Kerkdriel. Er zijn geen bezwaren ingediend. De adviesinstanties hebben ook geen opmerkingen gemaakt n.a.v. de hen toegezonden bescheiden.

Datum: 29 mei 1991

Opmerkingen portefeuillehouder:

PARAAF VOOR AKKOORD

Opsteller

Hoofd afdeling GGZ

Portefeuillehouder







## Onderwerp:

Kennisgeving ontwerp-beschikking hinderwetvergunning.

Burgemeester en wethouders van de gemeente Maasdriel zijn voornemens een vergunning ingevolge de Hinderwet te verlenen aan:

de heer J.G. de Wildt,

Mgr. Zwijsenplein 34,

5331 BG KERKDRIEL.

Het gaat om een ontwerp-beschikking op een verzoek gedateerd 6 november 1990 en ingekomen op 16 november 1990 om een vergunning ingevolge de Hinderwet tot het oprichten en in werking hebben van een café in/op het perceel Mgr. Zwijsenplein 34, kadastraal bekend gemeente Maasdriel, sectie K1, nummer 2711.

Aan de vergunning zullen voorschriften worden verbonden om gevaar, schade of hinder voor de omgeving te voorkomen.

Een exemplaar van de ontwerp-beschikking hinderwetvergunning met bijbehorende concept-voorschriften treft u bijgaand aan.

## Inzage.

De ontwerp-beschikking hinderwetvergunning met bijbehorende bescheiden liggen van 3 april 1991 tot en met 18 april 1991 ter inzage bij de afdeling Grondgebiedzaken in het gemeentehuis, Mgr. Zwijsenplein 2 te Kerkdriel op werkdagen van 09.00 uur tot 12.00 uur, alsmede buiten deze uren na telefonische afspraak.

## Bezwaar.

De aanvrager van de vergunning en zij die al eerder bezwaren hebben ingediend of aantonen hiertoe dusver niet in staat te zijn geweest, kunnen tot en met 18 april 1991 schriftelijk gemotiveerde bezwaren indienen tegen de ontwerp-vergunning. Zij die aldus bezwaar hebben gemaakt, kunnen te zijner tijd ook beroep instellen tegen de definitieve vergunning.

Het bezwaarschrift moet worden ingediend bij burgemeester en wethouders van Maasdriel, Postbus 10.000, 5330 GA Kerkdriel. Men kan daarbij verzoeken zijn persoonlijke gegevens niet bekend te maken.

Maasdriel, 19 maart 1991,

Burgemeester en wethouders van Maasdriel,  
de secretaris, de burgemeester,

J.P.M. van de Ven

J.E.A. Haas.



Onderwerp:  
Ontwerp-beschikking hinderwetvergunning.

Burgemeester en wethouders van Maasdriel;

Voorgenomen het verzoek gedateerd 6 november 1990 en ingekomen op 16 november 1990 van de heer J.G. de Wildt, wonende Mgr. Zwijsenplein 34, 5331 BG te Kerkdriel, om een vergunning ingevolge de Hinderwet tot het oprichten en in werking hebben van een café in/op het perceel Mgr. Zwijsenplein 34, kadastraal bekend gemeente Maasdriel, sectie K1, nummer 2711.

overwegende, dat tegen het verlenen van de gevraagde vergunning geen schriftelijke en mondelinge bezwaren zijn ingebracht;

overwegende dat het Districtshoofd der Arbeidsinspectie en de Regionaal Inspekteur van de Volksgezondheid voor de Milieuhygiëne geen opmerkingen hebben gemaakt naar aanleiding van de aan hen toegezonden bescheiden;

gelet op artikel 4, eerste lid en artikel 7 van de Hinderwet, juncto hoofdstuk 3 van de Wet algemene bepalingen milieuhygiëne;

z i j n v o o r n e m e n s :

aan verzoeker de gevraagde vergunning te verlenen conform de bij dit besluit behorende bescheiden en daaraan de volgende in de bijlage nader uitgewerkte concept-voorschriften te verbinden:

- I Algemene voorschriften, nummers 1 tot en met 15;
- II Voorschriften met betrekking tot geluid, nummers 1 tot en met 7;
- III Voorschriften met betrekking tot het gebruik van gasflessen ten behoeve van koolzuur, nummers 1 tot en met 8.

Maasdriel, 19 maart 1991,

Burgemeester en wethouders van Maasdriel,  
de secretaris, de burgemeester,

  
J.P.M. van de Ven

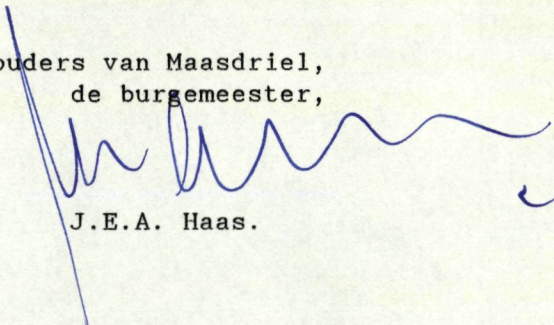
  
J.E.A. Haas.

AANVRAAG HINDERWETVERGUNNING  
04/01/91

Nummer : 0587

Aanvrager :  
J.G. de Wildt,  
Mgr. Zwijsenplein 34,  
5331 BG KERKDRIEL.

Betreft :

soort inrichting : café

kadastraal bekend : K1 2711

adres : Mgr. Zwijsenplein 34  
5331 BG Kerkdriel

Bouw- en woningtoezicht accoord :  ja / ~~nee~~

datum : 7.1.1991

Opmerkingen :

Paraaf : 

Ruimtelijke ordening accoord :  ja / nee

datum : .../.../...

Opmerkingen :

*Let op Orsak & Houca wet +  
Inrichtingseisen!*

Paraaf :



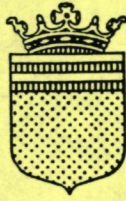

Afdeling Grondgebiedzaken  
 Postbus 10.000  
 5330 GA KERKDRIEL  
 Bezoekadres: Mgr. Zwijsenplein 2  
 tel.nr. 04183-2294  
 fax.nr. 04183-4145

Aan: de heer J. G. de Wildt,  
Mgr. Zwijsenplein 34,  
5331 BG Kerkdriel. ✓

Uw kenmerk:

Uw brief van:

Ons kenmerk:

Datum:

6394/GGZ

19 december 1990

21-12-'90.

Onderwerp: aanvraag hinderwetvergunning.

Het bijgevoegde wordt u zonder begeleidend schrijven toegezonden:

van de sectie RO-Milieu

met het verzoek om advies / commentaar

volgens afspraak met dhr./mevr. \_\_\_\_\_

ter kennisneming

ter verdere behandeling

om te behouden

naar aanleiding van uw brief / tel. d.d. \_\_\_\_\_

ter aanvulling en terugzending aan: \_\_\_\_\_

ten behoeve van de vergadering / bespreking op: \_\_\_\_\_

bijlage s.v.p. retour

toelichting: \_\_\_\_\_

Contactpersoon: de heer T. ter Grofte.

Afdeling Grondgebiedzaken,

*rd p. slijter*

R.G.A.M. Glaudemans.

Bijlage(n): div. ✓

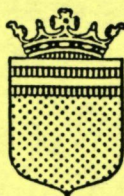

Afdeling Grondgebiedzaken  
 Postbus 10.000  
 5330 GA KERKDRIEL  
 Bezoekadres: Mgr. Zwijsenplein 2  
 tel.nr. 04183-2294  
 fax.nr. 04183-4145

Aan: Districtshoofd van de  
 Arbeidsinspectie,  
 Postbus 7001,  
 3430 JA NIEUWEGEIN. ✓

Uw kenmerk:

Uw brief van:

Ons kenmerk:

Datum:

6394/GGZ

19 december 1990

21-12-'90

Onderwerp: hinderwetvergunning, aanvraag Mgr. Zwijsenplein 34 Kerkdriel.

Het bijgevoegde wordt u zonder begeleidend schrijven toegezonden:

- van de sectie RO/Milieu
- met het verzoek om advies / commentaar
- volgens afspraak met dhr./mevr. \_\_\_\_\_
- ter kennisneming
- ter verdere behandeling
- om te behouden:
- naar aanleiding van uw brief / tel. d.d. \_\_\_\_\_
- ter aanvulling en terugzending aan: \_\_\_\_\_
- ten behoeve van de vergadering / bespreking op: \_\_\_\_\_
- bijlage s.v.p. retour
- toelichting: \_\_\_\_\_

Contactpersoon: de heer T. ter Grote.

Afdeling Grondgebiedzaken,

*nd R. G. A. M. Glaudemans*  
 R.G.A.M. Glaudemans.

Bijlage(n): diversen ✓

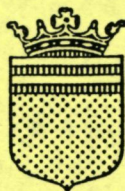

Afdeling Grondgebiedzaken  
 Postbus 10.000  
 5330 GA KERKDRIEL  
 Bezoekadres: Mgr. Zwijsenplein 2  
 tel.nr. 04183-2294  
 fax.nr. 04183-4145

Aan: Regionale Inspectie  
 Milieuhygiëne,  
 Postbus 9013,  
 6800 DR ARNHEM ✓

Uw kenmerk:

Uw brief van:

Ons kenmerk:

Datum:

6394/GGZ

19 december 1990

21-12-'90

Onderwerp: hinderwetvergunning, aanvraag Mgr. Zwijsenplein 34 Kerkdriel.

Het bijgevoegde wordt u zonder begeleidend schrijven toegezonden:

- van de sectie RO/Milieu
- met het verzoek om advies / commentaar
- volgens afspraak met dhr./mevr. \_\_\_\_\_
- ter kennisneming
- ter verdere behandeling
- om te behouden
- naar aanleiding van uw brief / tel. d.d. \_\_\_\_\_
- ter aanvulling en terugzending aan: \_\_\_\_\_
- ten behoeve van de vergadering / bespreking op: \_\_\_\_\_
- bijlage s.v.p. retour
- toelichting: \_\_\_\_\_

Contactpersoon: de heer T. ter Grote

Afdeling Grondgebiedzaken,

*n.d. Ryleif*

R.G.A.M. Glaudemans.

Bijlage(n): diversen ✓

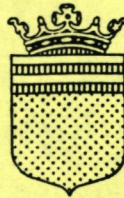

Afdeling Grondgebiedzaken  
 Postbus 10.000  
 5330 GA KERKDRIEL  
 Bezoekadres: Mgr. Zwijsenplein 2  
 tel.nr. 04183-2294  
 fax.nr. 04183-4145

Aan: de heer J.G. Welling,  
Mgr. Zwijsenplein 32,  
5331 BG Kerkdriel. ✓

Uw kenmerk: \_\_\_\_\_ Uw brief van: \_\_\_\_\_ Ons kenmerk: 6394/GGZ Datum: 19 december 1990  
21-12-'90.

Onderwerp: aanvraag hinderwetvergunning café Babbels  
Mgr. Zwijsenplein 34 Kerkdriel.

Het bijgevoegde wordt u zonder begeleidend schrijven toegezonden:

- van de sectie RO-Milieu
- met het verzoek om advies / commentaar
- volgens afspraak met dhr./mevr. \_\_\_\_\_
- ter kennisneming
- ter verdere behandeling
- om te behouden
- naar aanleiding van uw brief / tel. d.d. \_\_\_\_\_
- ter aanvulling en terugzending aan: \_\_\_\_\_
- ten behoeve van de vergadering / bespreking op: \_\_\_\_\_
- bijlage s.v.p. retour
- toelichting: \_\_\_\_\_

Contactpersoon: de heer T. ter Grote

Afdeling Grondgebiedzaken,

R.G.A.M. Glaudemans.

Bijlage(n): 1



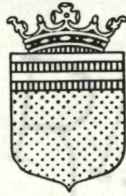

Onderwerp:  
Kennisgeving aanvraag hinderwetvergunning.

Burgemeester en wethouders van de gemeente Maasdriel maken bekend dat er een aanvraag voor een hinderwetvergunning is ingediend door:  
de heer J.G. de Wildt,  
Mgr. Zwijsenplein 34,  
5331 BG Kerkdriel.

Het gaat om een verzoek gedateerd 6 november 1990 en ingekomen op 16 november 1990 om een vergunning ingevolge de Hinderwet tot het oprichten en in werking hebben van een café in/op het perceel Mgr. Zwijsenplein 34, kadastraal bekend gemeente Maasdriel, sectie K1, nummer 2711.

**Inzage.**

Het verzoek om vergunning met bijbehorende bescheiden liggen van 2 januari 1991 tot en met 31 januari 1991 ter inzage bij de afdeling Grondgebiedzaken in het gemeentehuis, Mgr. Zwijsenplein 2 te Kerkdriel op werkdagen van 09.00 uur tot 12.00 uur, alsmede buiten deze uren na telefonische afspraak.

**Bezwaar.**

Iedereen kan tot en met 31 januari 1991 schriftelijk gemotiveerde bezwaren indienen tegen de vergunningaanvraag.  
Het bezwaarschrift moet worden ingediend bij burgemeester en wethouders van de gemeente Maasdriel, Postbus 10.000, 5330 GA Kerkdriel. Men kan daarbij verzoeken zijn persoonlijke gegevens niet bekend te maken.  
Mondelinge bezwaren kunnen worden ingebracht op een openbare zitting op 23 januari 1991 om 10.30 uur bij de afdeling Grondgebiedzaken, Mgr. Zwijsenplein 2 te Kerkdriel. Op deze openbare zitting wordt gelegenheid gegeven tot een gedachtenwisseling over deze aanvraag. Zij die bezwaar hebben gemaakt tegen de aanvraag voor een hinderwetvergunning, kunnen te zijner tijd ook bezwaren indienen tegen de ontwerp-beschikking.

Maasdriel, 5 december 1990,

Burgemeester en wethouders van Maasdriel,  
de secretaris, de burgemeester,

A blue ink signature of J.P.M. van de Ven, consisting of several overlapping loops and a long horizontal stroke.

J.P.M. van de Ven

A blue ink signature of J.E.A. Haas, featuring a series of connected, wavy loops.

J.E.A. Haas.

63qu/662

HINDERWET verzoek vergunning – tevens beschrijving (art. 5)

In vijfvoud (1e t/m 5e ex.) indienen!

587

sup inbrengen.

stempel  
datum van ontvangst

copie Geja HTE

GEMEENTE MAASDRIEL				
CLAS. NR.: 1.777.13				
DATUM: 16 NOV. 1990				
CORR. NR. 63qu				
B:	W:	W:	S:	AFD.
				662

Burgemeester en wethouders

van de gemeente

16/11

datum:

6-11-1990

naam van verzoeker

de Wildt GJ

straat en huisnummer (evt. telefoonnummer)

Mgr. Zwysseplein 34

gemeente/postcode

Kerkdriel 5331 BG

- \* verzoekt vergunning tot het
  - oprichten en in werking hebben van
  - uitbreiden of wijzigen van
  - veranderen van de gebezigde werkwijzen in
  - de hieronder omschreven inrichting
  - de hieronder omschreven inrichting voor een termijn van<sup>2</sup>
- \* verzoekt in verband met de uitbreiding/wijziging van de inrichting, voor welke reeds vergunning werd verleend, een *nieuwe*, de gehele hieronder omschreven inrichting omvatende, vergunning (art. 6a)<sup>1</sup>

aard van de inrichting<sup>3</sup>

Cafe

plaats waar de inrichting is of zal worden gevestigd  
straat en nummer (evt. telefoonnummer) en gemeente van vestiging/  
postcode

Mgr. Zwysseplein 34  
5331 BG  
Kerkdriel  
04183-1253

kadastrale ligging  
gemeente

sectie

nummer(s)

K7

2711

opgaaf van hetgeen in de inrichting zal worden verricht, vervaardigd of verzameld<sup>4</sup>

Cafe bedrijf

\*Aankruisen wat van toepassing is!

Zie voor de noten de toelichting behorende bij dit formulier.

Zie verder ommezijde

Ter voorkoming van terugzending of niet-ontvankelijkverklaring van dit verzoek verdient *nauwkeurige* invulling ervan aanbeveling.  
Tekening en beschrijving tezamen moeten een volledig beeld van de inrichting c.q. de uitbreiding of wijziging daarvan opleveren.  
Bij onvoldoende ruimte eventueel vervolgen op afzonderlijke vellen in *viervoud*. Deze ook ondertekenen!

opgave van de aan te wenden beweegkracht<sup>5</sup>

nadere gegevens<sup>6</sup>

toekomstige ontwikkelingen<sup>7</sup>

Vraag zo nodig voorlichting aan het gemeentebestuur welke andere vergunningen u nog behoeft voor het in bedrijf stellen van uw inrichting.

**Bij de aanvraag over te leggen:**

een bouwkundige plattegrondtekening in *viervoud*, schaal niet kleiner dan 1 : 250, doch bij voorkeur 1 : 100, de uit- en inwendige samenstelling van de inrichting en toebehoren aangevende. In bijzondere gevallen kan worden toegestaan dat met een kleinere schaal genoegzaam wordt genomen (art. 2, lid 4, Hinderbesluit)

(Deze tekening dateren en ondertekenen)

handtekening verzoeker

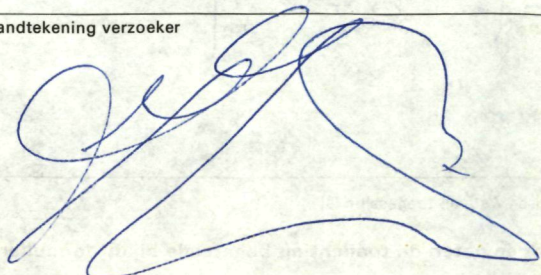

..... bijlagen

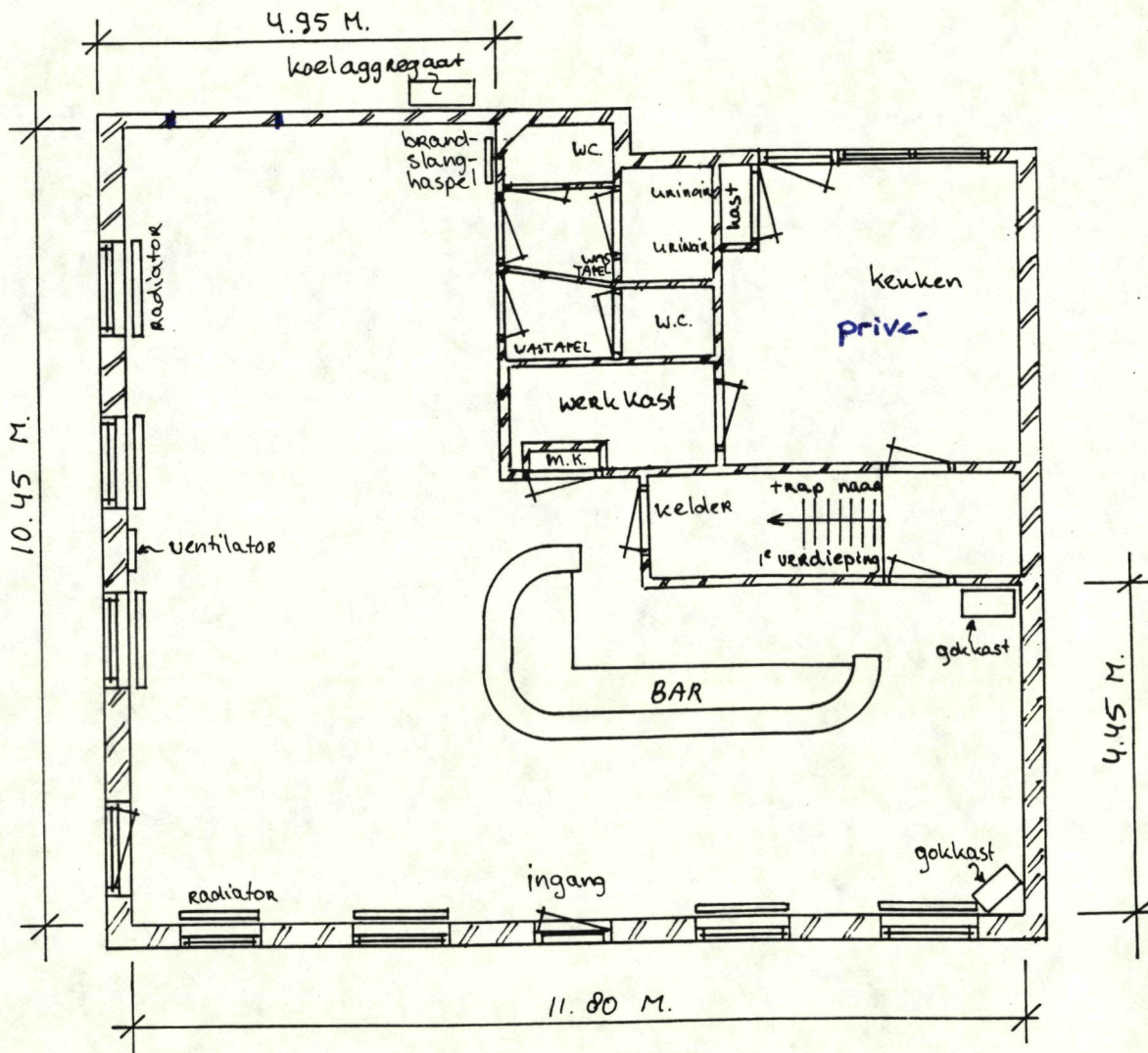

Stereoinstallatie : type OHIO ULX 280,  
 max. vermogen 2x80 watt,  
 4 boxen continu 50 watt.

Koolzuurcilinders : 2 stuks in de bierkelder  
 Ventilator : vermogen 100 watt,  
 6 standen.

PLATTEGROND      SCHAAL 1:100  
 CAFÉ BABBELS  
 MGR. ZWIJSENPLEIN 34      KERK DRIEL

Kerkstraat

63 dB(A) ↑ 57 dB(A)

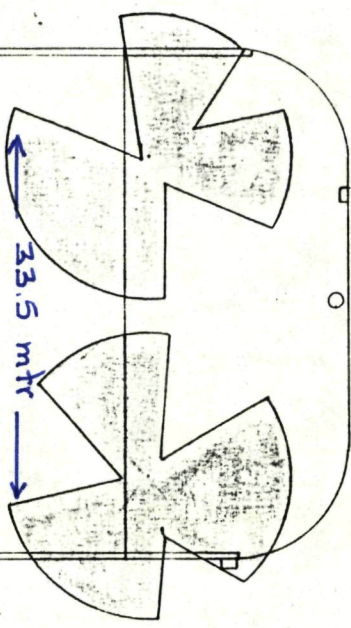

Teislerbandsstraat

82.7 dB(A) ↑ 76.5 dB(A)

Cafe Babbels

76.5 dB(A) →  
82.7 dB(A) ←

66 dB(A) →  
72 dB(A) ←

← 11.5 mtr →

----- INDUSTRIELAWAAI KLASSE A -----

16-11-1990

Omschrijving project : Bronvermogen ventilator (met muziek)  
 Kengetal machine/activiteit : 82.7 dB(A)  
 De openingshoek voor uitstraling in horizontale richting is ongeveer 180 gr.  
 Hoogte bron : 2.5 m  
 Hoogte immissiepunt : 3 m  
 Afstand bron-immissiepunt : 33.5 m  
 Absorptie bodem onder immissiepunt : 0  
 Bedrijfsduur nachtperiode : 3 uur  
 Berekening voor vergunningverlening

Beoordelingsperiode nacht

GEOMETRIE

Afstand bron-immissiepunt  $r = 33.5$  m  
 Bronhoogte  $H_b = 2.5$  m

BEREKENINGEN

1. Geluidvermogen		$L_w = 82.7$ dB(A)
2. Correcties voor uitstralingsrichting		$= 3.0$ dB
		+-----
3. Immissierelevante bronsterkte		$L_{wr} = 85.7$ dB(A)
4. Immissiepunt op 3 m boven een harde bodem		
5. Correcties		
Meethoogte en bodem	$Ch = 0.0$ dB	
Afstand	$C_w = 38.5$ dB	
Bedrijfsduur	$C_b = 4.3$ dB	
Meteo	$C_m = 0.0$ dB	
	+-----	
	Totaal= 42.7 dB	42.7 dB
		-----
6. $L_{eq}$ per bedrijfstoestand over de beoordelingsperiode nacht		$= 43.0$ dB(A)

BEPALING BEOORDELINGSGROOTHEDEN

7. Toeslag voor tonaal en/of impulsachtig karakter (alleen bij vergunningverlening, niet voor zoneringsgrenswaarden)	$= 10.0$ dB	
8. Gevelcorrectieterm $C_g$	$= 0.0$ dB	
	------	
	Totaal= 10.0 dB	10.0 dB
		+-----
9. Deelbeoordelingsnivo		$= 53.0$ dB(A)
10. Bijdrage andere bedrijfssituaties in dezelfde beoordelingsperiode		
11. Beoordelingsnivo	$= 53$ dB(A)	
Eemaalwaardetoeslag nacht	$= 10$ dB	
	+-----	
12. Geluidbelasting $B_i$ , Eemaalwaarde beoordelingsnivo		$= 63.0$ dB(A)

----- INDUSTRIELAWAAI KLASSE A -----

16-11-1990

Omschrijving project : Bronvermogen ventilator (zonder muziek)  
 Kengetal machine/activiteit : 76.5 dB(A)  
 De openingshoek voor uitstraling in horizontale richting is ongeveer 180 gr.  
 Hoogte bron : 2.5 m  
 Hoogte immissiepunt : 3 m  
 Afstand bron-immissiepunt : 33.5 m  
 Absorptie bodem onder immissiepunt : 0  
 Bedrijfsduur nachtperiode : 3 uur  
 Berekening voor vergunningverlening

Beoordelingsperiode nacht

GEOMETRIE

Afstand bron-immissiepunt  $r = 33.5$  m  
 Bronhoogte  $H_b = 2.5$  m

BEREKENINGEN

1. Geluidvermogen		Lw = 76.5 dB(A)
2. Correcties voor uitstralingsrichting		= 3.0 dB
		+-----
3. Immissierelevante bronsterkte		Lwr = 79.5 dB(A)
4. Immissiepunt op 3 m boven een harde bodem		
5. Correcties		
Meethoogte en bodem	Ch= 0.0 dB	
Afstand	Cw= 38.5 dB	
Bedrijfsduur	Cb= 4.3 dB	
Meteo	Cm= 0.0 dB	
		+-----
	Totaal= 42.7 dB	42.7 dB
		-----
6. L <sub>neq</sub> per bedrijfstoestand over de beoordelingsperiode nacht		= 36.8 dB(A)

BEPALING BEOORDELINGSGROOTHEDEN

7. Toeslag voor tonaal en/of impulsachtig karakter (alleen bij vergunningverlening, niet voor zoneringsgrenswaarden)	= 10.0 dB	
8. Gevelcorrectieterm C <sub>g</sub>	= 0.0 dB	
	------	
	Totaal= 10.0 dB	10.0 dB
		+-----
9. Deelbeoordelingsnivo		= 46.8 dB(A)
10. Bijdrage andere bedrijfssituaties in dezelfde beoordelingsperiode		
11. Beoordelingsnivo	= 47 dB(A)	
Etmalwaardetoeslag nacht	= 10 dB	
	+-----	
12. Geluidbelasting B <sub>i</sub> , Etmalwaarde beoordelingsnivo		= 57.0 dB(A)

----- INDUSTRIELAWAAI KLASSE A -----

16-11-1990

Omschrijving project : Bronvermogen ventilator (zonder muziek)  
 Kengetal machine/activiteit : 76.5 dB(A)  
 De openingshoek voor uitstraling in horizontale richting is ongeveer 180 gr.  
 Hoogte bron : 2.5 m  
 Hoogte immissiepunt : 3 m  
 Afstand bron-immissiepunt : 11.5 m  
 Absorptie bodem onder immissiepunt : 0  
 Bedrijfsduur nachtperiode : 3 uur  
 Berekening voor vergunningverlening

Beoordelingsperiode nacht

GEOMETRIE

Afstand bron-immissiepunt  $r = 11.5$  m  
 Bronhoogte  $H_b = 2.5$  m

BEREKENINGEN

1. Geluidvermogen		Lw = 76.5 dB(A)
2. Correcties voor uitstralingsrichting		= 3.0 dB
		+-----
3. Immissierelevante bronsterkte		Lwr = 79.5 dB(A)
4. Immissiepunt op 3 m boven een harde bodem		
5. Correcties		
Meethoogte en bodem	Ch = 0.0 dB	
Afstand	Cw = 29.2 dB	
Bedrijfsduur	Cb = 4.3 dB	
Meteo	Cm = 0.0 dB	
	+-----	
	Totaal = 33.5 dB	33.5 dB
		-----
6. LAeq per bedrijfstoestand over de beoordelingsperiode nacht		= 46.0 dB(A)

BEPALING BEOORDELINGSBROOTHEDEN

7. Toeslag voor tonaal en/of impulsachtig karakter (alleen bij vergunningverlening, niet voor zoneringsgrenswaarden)	= 10.0 dB	
8. Gevelcorrectieterm Cg	= 0.0 dB	
	------	
	Totaal = 10.0 dB	10.0 dB
		+-----
9. Deelbeoordelingsnivo		= 56.0 dB(A)
10. Bijdrage andere bedrijfssituaties in dezelfde beoordelingsperiode		
11. Beoordelingsnivo	= 56 dB(A)	
Eemaalwaardetoeslag nacht	= 10 dB	
	+-----	
12. Geluidbelasting Bi, Eemaalwaarde beoordelingsnivo		= 66.0 dB(A)



----- INDUSTRIELAWAAR KLASSE A -----

16-11-1990

Omschrijving project : Bronvermogen ventilator (met muziek)  
 Kengetal machine/activiteit : 82.7 dB(A)  
 De openingshoek voor uitstraling in horizontale richting is ongeveer 180 gr.  
 Hoogte bron : 2.5 m  
 Hoogte immissiepunt : 3 m  
 Afstand bron-immissiepunt : 11.5 m  
 Absorptie bodem onder immissiepunt : 0  
 Bedrijfsduur nachtperiode : 3 uur  
 Berekening voor vergunningverlening

Beoordelingsperiode nacht

GEOMETRIE

Afstand bron-immissiepunt r= 11.5 m  
 Bronhoogte Hb= 2.5 m

BEREKENINGEN

1. Geluidvermogen		Lw = 82.7 dB(A)
2. Correcties voor uitstralingsrichting		= 3.0 dB
		+-----
3. Immissierelevante bronsterkte		Lwr = 85.7 dB(A)
4. Immissiepunt op 3 m boven een harde bodem		
5. Correcties		
Meethoogte en bodem	Ch= 0.0 dB	
Afstand	Cw= 29.2 dB	
Bedrijfsduur	Cb= 4.3 dB	
Meteo	Cm= 0.0 dB	
		+-----
	Totaal= 33.5 dB	33.5 dB
		------
6. LAeq per bedrijfstoestand over de beoordelingsperiode nacht		= 52.2 dB(A)

BEPALING BEDOORDELINGSGRÖÖTHEDEN

7. Toeslag voor tonaal en/of impulsachtig karakter (alleen bij vergunningverlening, niet voor zoneringsgrenswaarden)	= 10.0 dB	
8. Gevelcorrectieterm Cg	= 0.0 dB	
		------
	Totaal= 10.0 dB	10.0 dB
		+-----
9. Deelbeoordelingsnivo		= 62.2 dB(A)
10. Bijdrage andere bedrijfssituaties in dezelfde beoordelingsperiode		
11. Beoordelingsnivo	= 62 dB(A)	
Etmalwaardetoeslag nacht	= 10 dB	
		+-----
12. Geluidbelasting Bi, Etmalwaarde beoordelingsnivo		= 72.0 dB(A)

# Akoestisch buitenluchtrooster type AKR

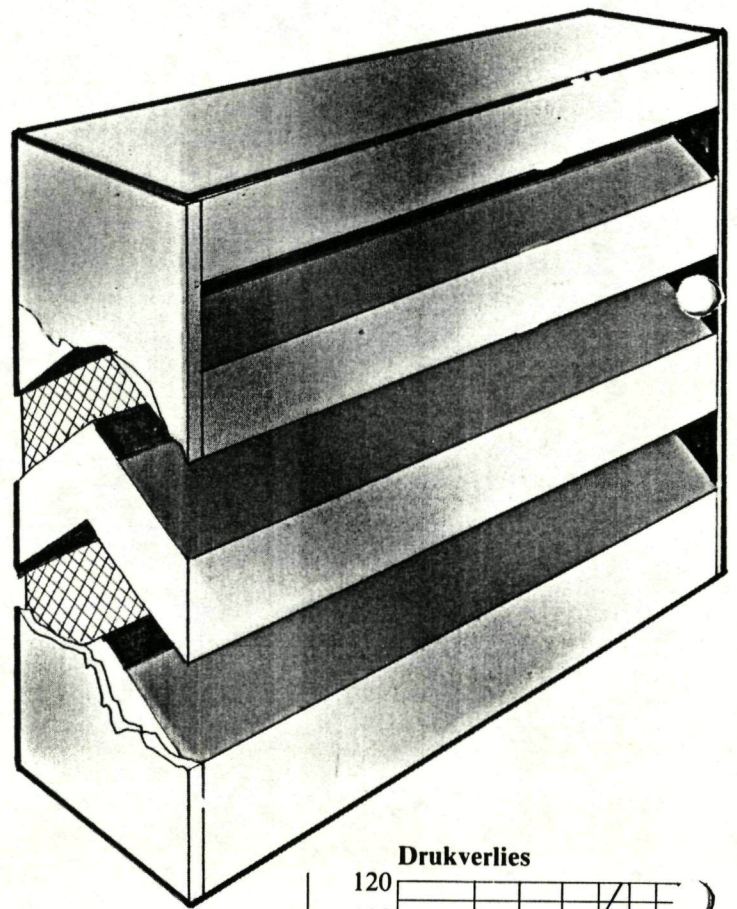
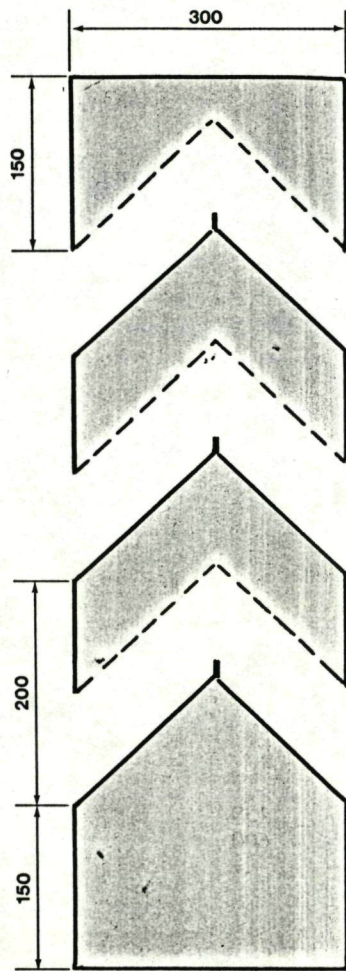

## Standaard uitvoering:

- Sendzimir verzinkt staalplaat
- Voorzien van vogelgaas en regenkering

- Ook leverbaar: — met flens (50/50/3)
- voorzien van een coating
  - in aluminium
  - in roestvaststaal

## Dempingswaarden

Hz	63	125	250	500	1000	2000	4000	8000
dB	9	10	11	13	16	20	21	20

## Standaardmaten

hoogte (mm)	400	600	800	1000	1200	1400	1600	1800	2000	2200	2400
breedte (mm)	600	900	1200	1500	1800	2100	2400				

*26.2 dB(A)  
NR 27*

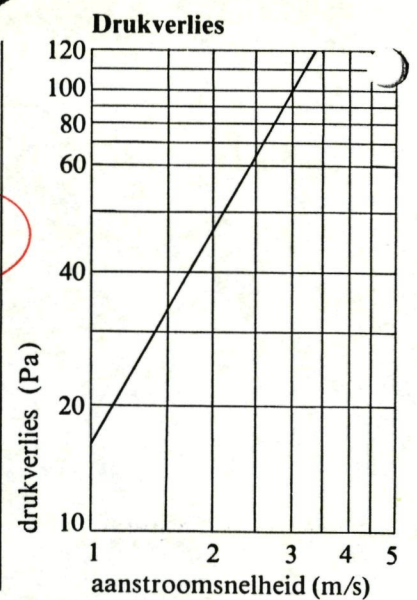

- \* breedte en hoogte zijn willekeurig te combineren
- \* andere maten op aanvraag

# Kombinatie wandventilatieset

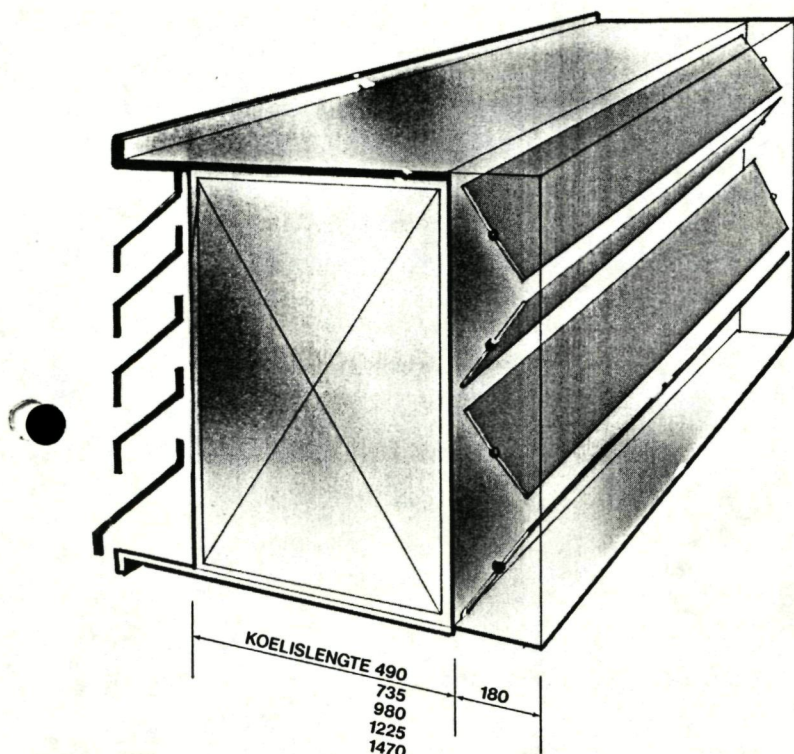

## Standaard uitvoering:

— Sendzimir verzinkt staalplaat

## Ook leverbaar:

- voorzien van een coating
- aluminium
- roestvaststaal

Leverbaar in elke gewenste afmeting.

Opgebouwd uit een buitenluchtrooster en een geluiddemper.

Als losse eenheden of in één huis.

## De set is te voorzien van:

- Jalouzieklep
- Ventilator
- Luchtfilter
- Verwarmingselement

Als voorbeeld van luchthoeveelheden en dempingswaarden volgen enkele oppervlakken gebaseerd op koelisdikten van 200 mm. en koelissenafstand van 100 mm.

Opp.	Indikatie van afmetingen (B × H)	Luchthoeveelheden	Luchtweerstand
0,27 m <sup>2</sup>	600 × 450 mm.	1200 - 2000 m <sup>3</sup> /h	20 - 60 Pa
0,54 m <sup>2</sup>	900 × 600 mm.	2500 - 4000 m <sup>3</sup> /h	20 - 60 Pa
1,08 m <sup>2</sup>	1200 × 900 mm.	5300 - 8500 m <sup>3</sup> /h	20 - 60 Pa
1,8 m <sup>2</sup>	1500 × 1200 mm.	9000 - 15000 m <sup>3</sup> /h	20 - 60 Pa
2,7 m <sup>2</sup>	1800 × 1500 mm.	14000 - 22000 m <sup>3</sup> /h	20 - 60 Pa

Naast de genoemde afmetingen zijn vele andere en grotere afmetingen mogelijk.

## Dempingswaarden

Dempertype	Koelislengte	63	125	250	500	1000	2000	4000	8000 Hz
XS 20/100	490 mm.	5	6	11	18	27	22	15	13 dB
MS 20/100	490 mm.	5	8	13	14	14	10	8	8 dB
XS 20/100	980 mm.	7	10	18	34	50	42	28	22 dB
MS 20/100	980 mm.	7	13	24	25	26	18	13	13 dB
XS 20/100	1470 mm.	9	13	26	50	50	50	41	32 dB
MS 20/100	1470 mm.	9	19	34	36	37	25	17	17 dB

De dempingswaarden zijn afhankelijk van het dempertype, de koelislengte en de onderlinge afstand van de geluid-dempende koelissen.

De te bereiken geluidreductie in dB(A) waarden is afhankelijk van het geluidspektrum in de hal.

Naast de genoemde typen en lengten zijn andere combinaties mogelijk.

29  
18,2  
50,9  
28,5

# Dakventilatiesets

## In vierkante uitvoering

### Standaard uitvoering:

— Sendzimir verzinkt staalplaat

Ook leverbaar: — voorzien van een coating  
— aluminium  
— roestvaststaal  
— polyester

Leverbaar in afmetingen tot breedtematen van 4 meter.

### De set is te voorzien van:

— Jalouzieklep  
— Ventilator  
— Luchtfilter  
— Verwarmingselement

Voorbeeld van luchthoeveelheden en dempingswaarden van enkele afmetingen met koelisdikten van 100 mm. en koelissenafstand van 50 mm.

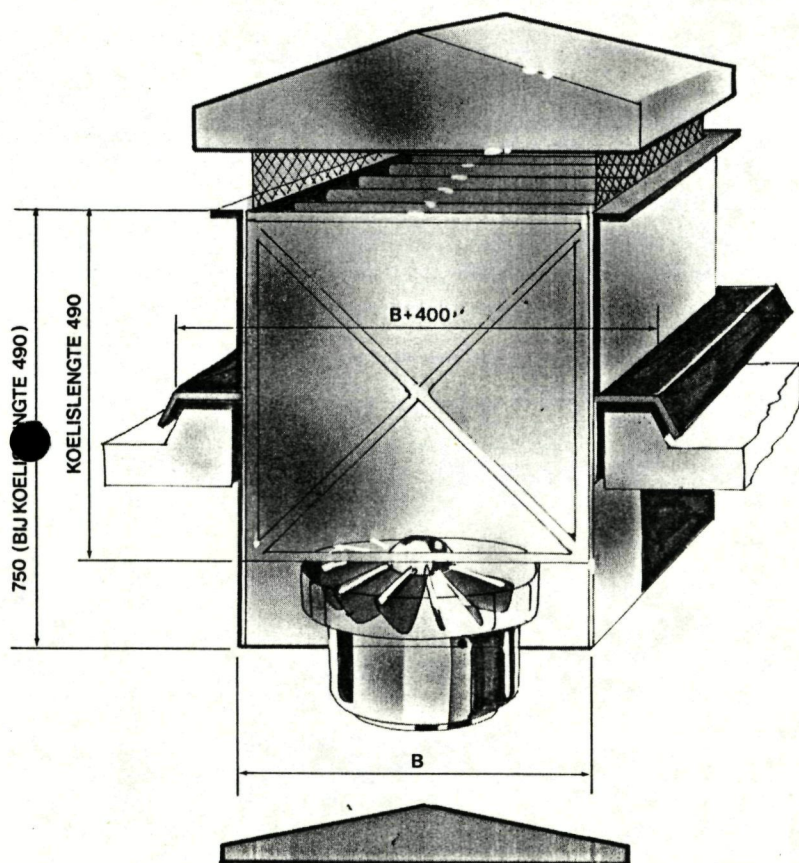

### Dempingswaarden

Dempertype	Koelislengte	63	125	250	500	1000	2000	4000	8000	Hz
XS 10/50	490 mm.	4	5	8	14	35	42	29	20	dB
MS 10/50	490 mm.	5	8	13	14	17	16	12	11	dB
XS 10/50	980 mm.	5	7	13	26	50	50	50	38	dB
MS 10/50	980 mm.	7	13	24	25	32	30	22	20	dB

V (m <sup>3</sup> /h)	B × B (mm)	Ventilator
1500	450	VW 315
3500	600	VW 400
6000	750	VW 500
7500	900	VW 500

Buiten de opgegeven maten zijn ook maten leverbaar tot ca. 4 meter.

## In ronde uitvoering

Afhankelijk van het ventilatortype: van 500 tot ca. 50.000 m<sup>3</sup>/h. Uitvoering:

— Sendzimir verzinkt staalplaat  
— ventilator verzinkt

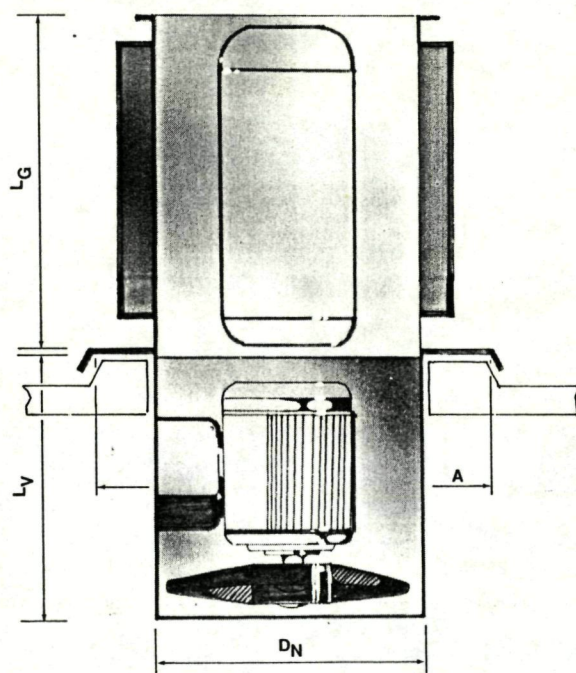

Dn (mm ø)	Lv (mm)	Lg (mm)	A × A (mm)	V (m <sup>3</sup> /h)
250	270	400	650	500 - 2.000
315	310	500	715	1000 - 5.000
400	500	630	800	2000 - 8.000
500	570	800	900	4000 - 12.000
630	630	1000	1030	7000 - 17.000
800	790	1250	1200	10000 - 30.000
1000	860	1600	1400	15000 - 50.000

Grootte	63	125	250	500	1000	2000	4000	8000	Hz
250-400	7	9	14	23	33	37	29	23	dB
500-800	7	9	14	23	33	34	25	19	dB
1000	7	9	14	23	33	32	22	17	dB

Naast de genoemde typen en lengten zijn andere combinaties mogelijk.



# Kombinatiemogelijkheden ventilatiesets

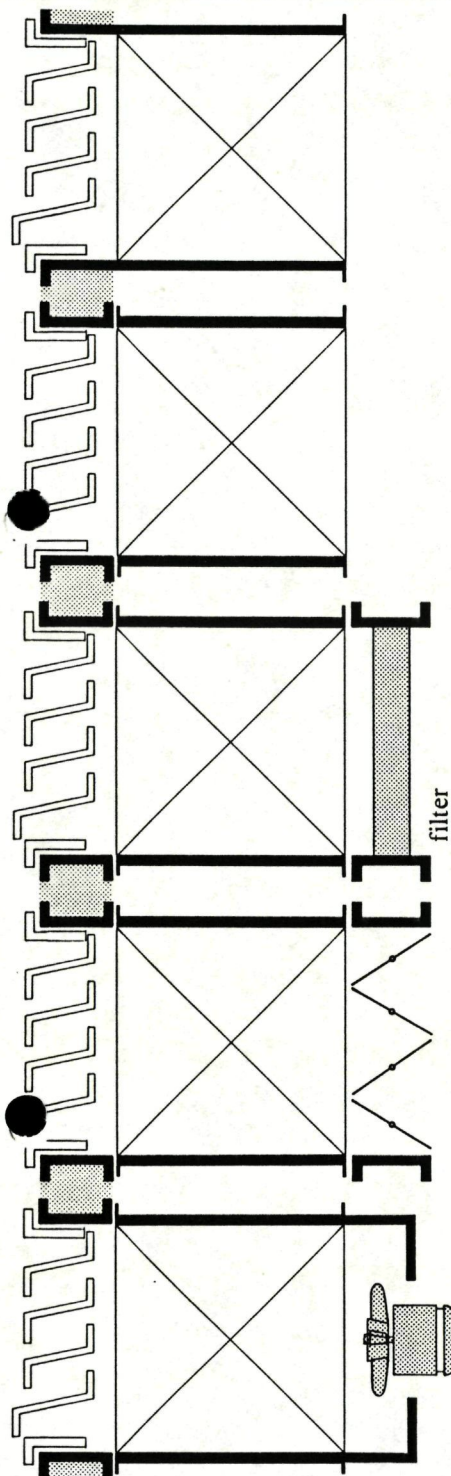

**Attentie**

Wanneer het geluidniveau van de ventilator hoger ligt dan het niveau van de te isoleren ruimte, is deze bepalend voor de te bereiken demping.

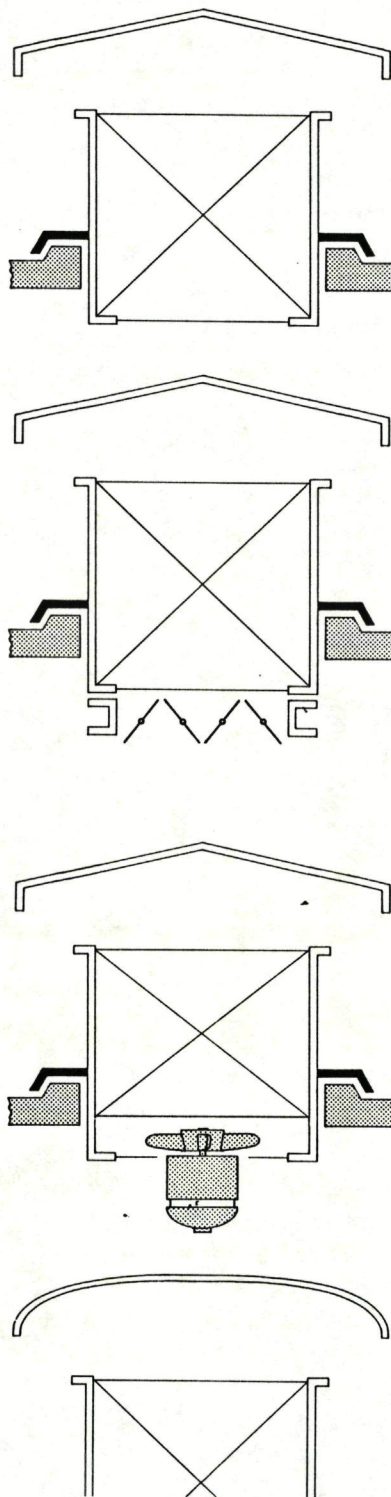

Vormgeving dakkap van de ventilatiesets in polyester uitvoering.

**MERFORD TECHNIEK  
LAWAABESTRIJDING**

Postbus 317 - 4200 AH Gorinchem / Kalkhaven 53 / Tel. 01830-35611 / Telex 24244



# GEMEENTE MAASDRIEL

Aan: Café Babbels,  
t.a.v. de heer de Wildt,  
p/a Mgr. Zwijsenplein 34,  
5331 BG Kerkdriel. ✓

Uw kenmerk:

Uw brief van:

Ons kenmerk:  
639u /GGZ

KERKDRIEL, 30 oktober 1990  
VERZONDEN: 31-10-90

Onderwerp: aanvraag hinderwetvergunning.

Geachte heer de Wildt, ✓

Ons is gebleken dat uw bedrijf hinderwetplichtige activiteiten ontplooit zonder dat u in het bezit bent van een toereikende hinderwetvergunning. Wij schrijven u dan ook bij deze aan bedoelde vergunning bij ons aan te vragen. U dient daartoe binnen vier weken na datum van verzending van dit schrijven bijgaande aanvraagformulieren volledig ingevuld en vergezeld van een viertal bedrijfssituatietekeningen (schaal 1:100), aan ons te retourneren.

Hoogachtend,

Burgemeester en wethouders van Maasdriel,  
de secretaris, de burgemeester,

J.P.M. v.d. Ven.

J.E.A. Haas.

Bijl.: Beh. ambt.: dhr. T.ter Grote  
T: 40  
C:

Correspondentieadres:  
Gemeente Maasdriel  
Postbus 10000 5330 GA Kerkdriel  
Tel. 04183-2294  
Fax 04183-4145

Het gemeentehuis te Kerkdriel is iedere werkdag geopend van 9.00-12.00 uur.  
Afd. bevolking tevens iedere donderdagavond van 18.00-21.00 uur.  
Rabobank Kerkdriel, rek.nr.: 12.51.05.096  
Postbank 833307

# Milieucontroles





0587

# Checklist

## Besluit horecabedrijven Hinderwet





**Bedrijfsgegevens**

Naam: *Café Babbels*  
 Adres: *Mgr. Zwijsenplein 34*  
 Postcode en plaatsnaam: *5331 BG - Kerkeveel*  
 Contactpersoon: *de heer J. G. de Wildt*  
 Telefoon: *631253*

**Vergunningen/meldingen**

Datum hinderwetvergunning\*: *29/05/91*  
 Datum muziekvergunning\*: *—*  
 Datum melding(en): *—*

**Speciale kenmerken**

Buitengrenswaarden: *45/40/35* dB(A)  
 Geluidvoorschrift bestaande inrichtingen: *" "* dB(A)  
 Type inrichting: *rustig café*  
 Geluidniveau > 80 dB(A): *nee!*  
 Muziek in aanpandige ruimte: *n.v.t.*  
 Terras: *ja*  
 Milieubelastinggetal: *—*

*terrasvergunning 09/04/96*

**Overige milieuvergunningen**

*—*  
*boringsvoorschriften n.v.t.*

**Ondergrondse tanks**

Tank nr.	Inhoud (m³)	Product	Installatiedatum
—	—	—	—

**Nadere eisen**

Voorschrift	Onderwerp	Datum besluit	Nummer besluit	Vergunningsvoorschrift
<input type="checkbox"/> 1.1	Uitmonding afvoerleiding			
<input type="checkbox"/> 1.1/1.2	Ontgeuringsinstallatie			
<input type="checkbox"/> 2.2	Buitengrenswaarden geluid			
<input type="checkbox"/> 2.11	Referentiepunten geluidmeting			
<input type="checkbox"/> 2.13	Voorzieningen/gedragsregels			<input type="checkbox"/> *
<input type="checkbox"/> 2.14	Trillingdempende voorzieningen			
<input type="checkbox"/> 3.1	Hinder bezoekers			<input type="checkbox"/> *
<input checked="" type="checkbox"/> 4.5	Terrassen			<input type="checkbox"/> *
<input type="checkbox"/> 8.1	Brandblusmiddelen of brandblusinstallatie			
<input type="checkbox"/> 8.4	Branddoorslag of overslag			
<input type="checkbox"/> 9.1.10	Ontluchting ondergrondse tank			
<input type="checkbox"/> 9.5.2	Vulpunt ondergrondse tank			

Controledatum: *08/08/96*      Controleur: *Rich. Damme*

Opmerkingen:  
*— medio 1995 is er een drankopslag\* gebouwd achter het biljartgedeelte; dit is een uitbreiding (\*=gehoeld!).*  
*— huidige brandslang is al lange tijd niet gecontroleerd.*  
*— op tekening aangegeven nooduitgang bestaat niet meer.*  
 Gemaakte afspraken:  
*— melding doen i.v.m. gehoelde drankopslag.*  
*— brandslang vervangen en in't vervolg laten keuren/controlleren.*  
*— m.b.t. nooduitgang zal e.e.a. worden uitgeroepen d.o. Drank- & horecawet.*

\* Voorschriften uit verleende hinderwet-/muziekvergunning worden hier als nadere eis overgenomen.

**Werkingsfeer**

	Ja	Nee
Het besluit is enkel van toepassing indien de hoofdactiviteit het tegen vergoeding verstrekken van logies, schenken van dranken of bereiden van en verstrekken van spijzen voor directe consumptie is; en verder als geen van onderstaande vragen met ja beantwoord kan worden	<input checked="" type="checkbox"/>	<input type="checkbox"/>
Is de gezamenlijke oppervlakte van de vast aangebrachte dansvloer meer dan 10 m <sup>2</sup> (ronde dansvloer diameter > 3,5 m)?	<input type="checkbox"/>	<input checked="" type="checkbox"/>
Heeft een installatie voor ruimteverwarming of warmwatervoorziening een groter vermogen dan 2500 kW per ketel?	<input type="checkbox"/>	<input checked="" type="checkbox"/>
Is voor een installatie voor ruimteverwarming of warmwatervoorziening een vergunning ingevolge de Stoomwet vereist?	<input type="checkbox"/>	<input checked="" type="checkbox"/>
Wordt een andere brandstof dan gas, gasolie of lichte stookolie gebruikt voor ruimteverwarming of warmwatervoorziening?	<input type="checkbox"/>	<input checked="" type="checkbox"/>
Is een ondergrondse tank voor de opslag van gasolie en lichte stookolie van een ander materiaal dan staal gemaakt?	<input type="checkbox"/>	<input checked="" type="checkbox"/>
Is een ondergrondse tank voor gasolie en lichte stookolie onder een gebouw gelegen?	<input type="checkbox"/>	<input checked="" type="checkbox"/>
Bedraagt de bovengrondse opslag van gasolie of lichte stookolie in tanks meer dan 3000 liter?	<input type="checkbox"/>	<input checked="" type="checkbox"/>
Wordt een K1- of K2-vloeistof opgeslagen in een ondergrondse of bovengrondse tank?	<input type="checkbox"/>	<input checked="" type="checkbox"/>
Wordt brandstof voor tractiedoeleinden afgeleverd?	<input type="checkbox"/>	<input checked="" type="checkbox"/>
Is butaan of propaan aanwezig in meer dan 2 stationaire reservoirs waarop het Besluit opslag propaan Hinderwet <b>niet</b> van toepassing is?	<input type="checkbox"/>	<input checked="" type="checkbox"/>
Zijn gasflessen aanwezig met andere gassen dan stikstof, kooldioxide, butaan of propaan?	<input type="checkbox"/>	<input checked="" type="checkbox"/>
Is er meer dan 100 l chloorbleekloog in emballage aanwezig?	<input type="checkbox"/>	<input checked="" type="checkbox"/>
Is er meer dan 100 l zoutzuur of zwavelzuur in emballage aanwezig?	<input type="checkbox"/>	<input checked="" type="checkbox"/>
Wordt de voorraad chloorbleekloog, zoutzuur of zwavelzuur vanuit een tankwagen bijgevuld?	<input type="checkbox"/>	<input checked="" type="checkbox"/>
Is het bedrijf gelegen in een stiltegebied?	<input type="checkbox"/>	<input checked="" type="checkbox"/>

**Indien één of meer van bovenstaande vragen met ja is beantwoord, is het Besluit horecabedrijven Hinderwet niet van toepassing, hetgeen inhoudt dat voor de inrichting een hinderwetvergunning is vereist.**

		In orde	Niet in orde	N.v.t.	Voorschrift
<b>Bereiden maaltijden en spijzen</b>				<input checked="" type="checkbox"/>	
AB	Wasem en dampen van het smelten van vet, verwarmen van olie, koken, bakken, grillen of frituren van voedingsmiddelen moeten worden afgezogen door installatie van voldoende capaciteit	<input type="checkbox"/>	<input type="checkbox"/>		1.1
ABC	Wasem en dampen mogen zich niet in de inrichting kunnen verspreiden	<input type="checkbox"/>	<input type="checkbox"/>		1.1
ABC	Uitmonding afvoerleiding moet tenminste 2 hoger zijn dan hoogste daklijn binnen 25 m van uitmonding	<input type="checkbox"/>	<input type="checkbox"/>		1.1
ABC	Indien binnen 50 m van dampafvoerleiding andere afvoer van bereiding voedingsmiddelen, dan afvoer meer dan 2 m boven hoogste daklijn binnen 25 m of ontgeuringsfilter	<input type="checkbox"/>	<input type="checkbox"/>	<input type="checkbox"/>	1.2
ABC	Bij stankoverlast andere wijze van afvoer of ontgeuringsfilter	<input type="checkbox"/>	<input type="checkbox"/>	<input type="checkbox"/>	1.1
ABC	NADERE EIS	<input type="checkbox"/>	<input type="checkbox"/>	<input type="checkbox"/>	1.1
ABC	Uitmonding afvoerleiding	<input type="checkbox"/>	<input type="checkbox"/>	<input type="checkbox"/>	1.1/1.2
ABC	NADERE EIS	<input type="checkbox"/>	<input type="checkbox"/>	<input type="checkbox"/>	1.1/1.2
ABC	Aanwezigheid, uitvoering, onderhoud ontgeuringsfilter	<input type="checkbox"/>	<input type="checkbox"/>	<input type="checkbox"/>	1.1
ABC	Afgezogen dampen, behalve van houtskoolgrill moeten vetvangend filter passeren	<input type="checkbox"/>	<input type="checkbox"/>	<input type="checkbox"/>	1.1
AB	Filterlichamen uitneembaar en verwisselbaar	<input type="checkbox"/>	<input type="checkbox"/>	<input type="checkbox"/>	1.3
BC	Filter indien nodig schoongemaakt of vervangen	<input type="checkbox"/>	<input type="checkbox"/>	<input type="checkbox"/>	1.4
A	Afvoer verbrandingsgassen volgens NEN 1078	<input type="checkbox"/>	<input type="checkbox"/>	<input type="checkbox"/>	1.6
A	Afvoer verbrandingsgassen niet beïnvloed door afzuiginstallatie	<input type="checkbox"/>	<input type="checkbox"/>	<input type="checkbox"/>	1.8/1.10
A	Thermische beveiliging bakmedium frituurtoestel 200 °C	<input type="checkbox"/>	<input type="checkbox"/>	<input type="checkbox"/>	1.11
A	Bij gecombineerde afvoer verbrandingsgassen en bakdampen intredetemperatuur niet hoger dan 210 °C	<input type="checkbox"/>	<input type="checkbox"/>	<input type="checkbox"/>	1.9
AB	Verbrandingsgassen toevoeren in dampafzuigleiding voor afzuigventilator en na eventueel ontgeuringsfilter	<input type="checkbox"/>	<input type="checkbox"/>	<input type="checkbox"/>	1.10
AB	Passend metalen deksel of branddeken bij frituurbak	<input type="checkbox"/>	<input type="checkbox"/>	<input type="checkbox"/>	1.11
AB	Afdekking frituuroven gesloten en met opstaande rand	<input type="checkbox"/>	<input type="checkbox"/>	<input type="checkbox"/>	1.11
C	Scheidingsconstructie met derden dampdicht	<input type="checkbox"/>	<input type="checkbox"/>	<input type="checkbox"/>	1.13
AB	Kooktoestellen e.d. op brandbare ondergrond	<input type="checkbox"/>	<input type="checkbox"/>	<input type="checkbox"/>	1.14
AB	Afstand vuurbed houtskoolgrill tot afzuigkap tenminste 1 m	<input type="checkbox"/>	<input type="checkbox"/>	<input type="checkbox"/>	1.15
AB	In ruimten, waar voedsel wordt bereid tenminste een koolzuurblusser van 5 kg of een poederblusser van 6 kg nabij toegangsdeur	<input type="checkbox"/>	<input type="checkbox"/>	<input type="checkbox"/>	8.1
<b>Gebouw</b>					
A	Scheidingsconstructies met ruimten van derden ten minste 60 minuten brandwerend	<input type="checkbox"/>	<input type="checkbox"/>	<input checked="" type="checkbox"/>	8.4
AB	NADERE EISEN	<input type="checkbox"/>	<input type="checkbox"/>	<input checked="" type="checkbox"/>	8.4
C	Warmtestraling leidingen niet waarneembaar in ruimten van derden	<input type="checkbox"/>	<input type="checkbox"/>	<input checked="" type="checkbox"/>	1.7/1.14/ 18.5.3
A	Leidingen in ruimten van derden ten minste 60 minuten brandwerend	<input type="checkbox"/>	<input type="checkbox"/>	<input checked="" type="checkbox"/>	1.5/1.7
A	Isolatie bij doorvoeringen afvoerleidingen verbrandingsgassen door wanden of plafonds	<input type="checkbox"/>	<input type="checkbox"/>	<input checked="" type="checkbox"/>	1.7
AB	Voldoende deugdelijke brandblusmiddelen	<input checked="" type="checkbox"/>	<input type="checkbox"/>		8.1
B	NADERE EISEN	<input type="checkbox"/>	<input type="checkbox"/>	<input checked="" type="checkbox"/>	8.1
B	Blusmiddelen goed bereikbaar	<input checked="" type="checkbox"/>	<input type="checkbox"/>		8.2
B	Blusmiddelen jaarlijks gekeurd	<input checked="" type="checkbox"/>	<input checked="" type="checkbox"/>		8.2
B	Draagbare blusmiddelen voorzien van rijkskeurmerk met rangnummer	<input type="checkbox"/>	<input type="checkbox"/>	<input checked="" type="checkbox"/>	8.3
B	Slanghaspels volgens NEN 3211	<input type="checkbox"/>	<input checked="" type="checkbox"/>	<input type="checkbox"/>	8.3
A	Electrische installatie voldoet aan NEN 1010, in ruimten met ontploffingsgevaar aan NEN 3410	<input type="checkbox"/>	<input checked="" type="checkbox"/>	<input checked="" type="checkbox"/>	15.1
B	De elektrische installatie is in goede staat	<input checked="" type="checkbox"/>	<input type="checkbox"/>		15.1
B	Trappehuizen en vluchtwegen vrij van opslag brandbare vloeistoffen en chemicaliën	<input checked="" type="checkbox"/>	<input type="checkbox"/>	<input type="checkbox"/>	10.1
C	Geen condensvorming in niet tot de inrichting behorende ruimten	<input type="checkbox"/>	<input type="checkbox"/>	<input checked="" type="checkbox"/>	17.1
AC	Condensaat moet naar riolering worden geleid of anderszins worden afgevoerd zonder dat overlast ontstaat	<input type="checkbox"/>	<input type="checkbox"/>	<input checked="" type="checkbox"/>	17.2

	In orde	Niet in orde	N.v.t.	Voorschrift
<b>Indirecte hinder bezoekers</b>				
AC	<input type="checkbox"/>	<input type="checkbox"/>	<input checked="" type="checkbox"/>	3.1
AC	<input type="checkbox"/>	<input type="checkbox"/>	<input type="checkbox"/>	3.1
AC	<input type="checkbox"/>	<input type="checkbox"/>	<input type="checkbox"/>	3.1
AC	<input type="checkbox"/>	<input type="checkbox"/>	<input type="checkbox"/>	3.1
AC	<input type="checkbox"/>	<input type="checkbox"/>	<input type="checkbox"/>	3.1
AC	<input type="checkbox"/>	<input type="checkbox"/>	<input type="checkbox"/>	3.1
AC	<input type="checkbox"/>	<input type="checkbox"/>	<input type="checkbox"/>	3.1
AC	<input type="checkbox"/>	<input type="checkbox"/>	<input type="checkbox"/>	3.1
<b>Indien regels als bovengenoemde zijn opgenomen in voorafgaande vergunningen gelden deze als nadere eis</b>				
<b>Terrassen</b>				
AC	<input checked="" type="checkbox"/>	<input type="checkbox"/>	<input type="checkbox"/>	4.1
AC	<input checked="" type="checkbox"/>	<input type="checkbox"/>	<input type="checkbox"/>	4.2
AC	<input checked="" type="checkbox"/>	<input type="checkbox"/>	<input type="checkbox"/>	4.3
AC	<input checked="" type="checkbox"/>	<input type="checkbox"/>	<input type="checkbox"/>	4.3
AC	<input type="checkbox"/>	<input type="checkbox"/>	<input checked="" type="checkbox"/>	4.4
AC	<input checked="" type="checkbox"/>	<input type="checkbox"/>	<input type="checkbox"/>	4.5
AC	<input checked="" type="checkbox"/>	<input type="checkbox"/>	<input type="checkbox"/>	4.5
AC	<input checked="" type="checkbox"/>	<input type="checkbox"/>	<input type="checkbox"/>	4.5
<b>Indien regels als bovengenoemde zijn opgenomen in voorafgaande vergunningen gelden deze als nadere eis</b>				
<b>Afvalstoffen en bodemverontreiniging</b>				
BC	<input type="checkbox"/>	<input type="checkbox"/>	<input checked="" type="checkbox"/>	3.2
ABC	<input checked="" type="checkbox"/>	<input type="checkbox"/>	<input type="checkbox"/>	5.1
C	<input checked="" type="checkbox"/>	<input type="checkbox"/>	<input type="checkbox"/>	5.2
ABC	<input checked="" type="checkbox"/>	<input type="checkbox"/>	<input type="checkbox"/>	5.3
BC	<input checked="" type="checkbox"/>	<input type="checkbox"/>	<input type="checkbox"/>	5.4
C	<input checked="" type="checkbox"/>	<input type="checkbox"/>	<input type="checkbox"/>	5.4
BC	<input checked="" type="checkbox"/>	<input type="checkbox"/>	<input type="checkbox"/>	5.1
BC	<input type="checkbox"/>	<input type="checkbox"/>	<input checked="" type="checkbox"/>	5.6
AB	<input checked="" type="checkbox"/>	<input type="checkbox"/>	<input type="checkbox"/>	6.1
<b>Gedragsvoorschriften</b>				
B	<input checked="" type="checkbox"/>	<input type="checkbox"/>	<input type="checkbox"/>	12.2
C	<input checked="" type="checkbox"/>	<input type="checkbox"/>	<input type="checkbox"/>	12.3
ABC	<input checked="" type="checkbox"/>	<input type="checkbox"/>	<input type="checkbox"/>	12.4
ABC	<input checked="" type="checkbox"/>	<input type="checkbox"/>	<input type="checkbox"/>	12.4
AB	<input type="checkbox"/>	<input type="checkbox"/>	<input checked="" type="checkbox"/>	12.1
C	<input type="checkbox"/>	<input type="checkbox"/>	<input checked="" type="checkbox"/>	13.1
C	<input type="checkbox"/>	<input type="checkbox"/>	<input checked="" type="checkbox"/>	13.1
AB	<input type="checkbox"/>	<input type="checkbox"/>	<input checked="" type="checkbox"/>	14.1

	In orde	Niet in orde	N.v.t.	Voorschrift
<b>Gasflessen</b>				
AB	<input checked="" type="checkbox"/>	<input type="checkbox"/>	<input type="checkbox"/>	9.1
AC	<input checked="" type="checkbox"/>	<input type="checkbox"/>		9.2
AB	<input checked="" type="checkbox"/>	<input type="checkbox"/>		9.2
AB	<input checked="" type="checkbox"/>	<input type="checkbox"/>		9.3
AB	<input checked="" type="checkbox"/>	<input type="checkbox"/>		9.4/9.12
AB	<input checked="" type="checkbox"/>	<input type="checkbox"/>		9.4
AB	<input type="checkbox"/>	<input type="checkbox"/>	<input checked="" type="checkbox"/>	9.6
<b>Flessenbatterij</b>				
AB	<input type="checkbox"/>	<input type="checkbox"/>	<input checked="" type="checkbox"/>	9.13
AB	<input type="checkbox"/>	<input type="checkbox"/>	<input checked="" type="checkbox"/>	9.13
<b>Opslag chemicaliën</b>				
AB	<input type="checkbox"/>	<input type="checkbox"/>	<input checked="" type="checkbox"/>	10.1
B	<input type="checkbox"/>	<input type="checkbox"/>		10.2
AB	<input type="checkbox"/>	<input type="checkbox"/>	<input type="checkbox"/>	11.1
AB	<input type="checkbox"/>	<input type="checkbox"/>	<input type="checkbox"/>	11.2
AB	<input type="checkbox"/>	<input type="checkbox"/>	<input type="checkbox"/>	11.3
B	<input type="checkbox"/>	<input type="checkbox"/>	<input type="checkbox"/>	11.3
<b>Ondergrondse tanks</b>				
			<input checked="" type="checkbox"/>	
	CERTIFICATEN EN RAPPORTEN			
	<b>Aangezien alle genoemde certificaten ook naar het bevoegd gezag gezonden worden, is het voor de hand liggend hiervoor een administratiecontrolesysteem te onderhouden</b>			
A		<input type="checkbox"/>	<input type="checkbox"/>	19.1.3/ 19.2.5
A		<input type="checkbox"/>	<input type="checkbox"/>	19.1.4/ 19.2.5
A		<input type="checkbox"/>	<input type="checkbox"/>	19.1.4/ 19.2.5
A		<input type="checkbox"/>	<input type="checkbox"/>	19.1.6/ 19.2.5/19.4.1
A		<input type="checkbox"/>	<input type="checkbox"/>	19.4.4
AB		<input type="checkbox"/>	<input type="checkbox"/>	19.3.1
	<b>Bij het ontbreken van de genoemde documenten moet de installatie binnen 6 maanden alsnog beoordeeld worden</b>			
A		<input type="checkbox"/>	<input type="checkbox"/>	19.2.6
A		<input type="checkbox"/>	<input type="checkbox"/>	19.2.6
A		<input type="checkbox"/>	<input type="checkbox"/>	19.2.6
A		<input type="checkbox"/>	<input type="checkbox"/>	
<b>INSTALLATIE UITVOERING</b>				
AB		<input type="checkbox"/>	<input type="checkbox"/>	19.1.8/ 19.2.4
A		<input type="checkbox"/>	<input type="checkbox"/>	19.5.1
A		<input type="checkbox"/>	<input type="checkbox"/>	19.1.2/ 19.2.2
AB		<input type="checkbox"/>	<input type="checkbox"/>	19.5.2
AB		<input type="checkbox"/>	<input type="checkbox"/>	19.5.2

		Bij n.i.o. tanknr.	In orde	Niet in orde	N.v.t.	Voorschrift
A	NADERE EISEN		<input type="checkbox"/>	<input type="checkbox"/>	<input type="checkbox"/>	19.1.10/ 19.5.2
A	Vloeistofdichte en productbestendige opvangbak rond buitengelegen vulpunt(en) van minstens 60 l inhoud waarin zich geen regenwater kan verzamelen		<input type="checkbox"/>	<input type="checkbox"/>	<input type="checkbox"/>	19.1.2/ 19.2.2
B	Vul-, zuig- en peilopeningen goed afgesloten		<input type="checkbox"/>	<input type="checkbox"/>		19.1.2/ 19.2.2
AB	Indien meer dan één tank aanwezig duidelijke opgave van product en netto tank-inhoud bij ieder vulpunt/peilbuis		<input type="checkbox"/>	<input type="checkbox"/>	<input type="checkbox"/>	19.1.2/ 19.2.2
<b>GEBRUIKSVOORSCHRIFTEN</b>						
AB	Plattegrond met tanks etc. aanwezig		<input type="checkbox"/>	<input type="checkbox"/>		19.3.2
C	Voor het vullen vloeistofinhoud van de tank bepalen met behulp van een peilbuis		<input type="checkbox"/>	<input type="checkbox"/>		19.3.5
C	Bij vullen tank controleren op water		<input type="checkbox"/>	<input type="checkbox"/>		19.3.9
C	Het eventueel in de tank aanwezige water verwijderen		<input type="checkbox"/>	<input type="checkbox"/>		19.3.9
ABC	Is de te vullen tank tijdens het vullen gescheiden van eventueel gekoppelde andere tanks		<input type="checkbox"/>	<input type="checkbox"/>	<input type="checkbox"/>	19.3.5
C	Staat de tankwagen in de open lucht opgesteld en is de motor gestopt		<input type="checkbox"/>	<input type="checkbox"/>	<input type="checkbox"/>	19.3.6
C	Geschiedt het vullen zonder morsen of lekken		<input type="checkbox"/>	<input type="checkbox"/>	<input type="checkbox"/>	19.3.6
C	Peilgelegenheid van de te vullen tank tijdens het vullen gesloten		<input type="checkbox"/>	<input type="checkbox"/>	<input type="checkbox"/>	19.3.6
AB	Is de tank voorzien van een overvul-beveiliging van een door het KIWA goedgekeurde type (voor bestaande tanks pas 1 april 1995)		<input type="checkbox"/>	<input type="checkbox"/>	<input type="checkbox"/>	19.3.4
C	Wordt de vulopening na het vullen direct met een goedsluitende dop afgesloten		<input type="checkbox"/>	<input type="checkbox"/>	<input type="checkbox"/>	19.3.7
<b>Bovengrondse tanks (200 - 3000 l; alleen K3)</b>					<input checked="" type="checkbox"/>	
AB	Stijfheid en sterkte voldoende		<input type="checkbox"/>	<input type="checkbox"/>		20.2.1
A	Vloeistofdichtheid aangetoond vóór ingebruikname en/of reparaties		<input type="checkbox"/>	<input type="checkbox"/>		20.2.12
AB	Ondersteuning van onbrandbaar materiaal		<input type="checkbox"/>	<input type="checkbox"/>		20.2.2
AB	Doelmatige fundering (i.v.m. verzakkingen)		<input type="checkbox"/>	<input type="checkbox"/>	<input type="checkbox"/>	20.2.2
AB	Afstand buiten opgestelde tank, gebouw of bewaarplaats brandgevaarlijke stoffen > 3 m (tenzij brandwerendheid wand ten minste 60 min. is)		<input type="checkbox"/>	<input type="checkbox"/>	<input type="checkbox"/>	20.2.3
AB	Afstand tank tot erfscheiding > 3 m		<input type="checkbox"/>	<input type="checkbox"/>	<input type="checkbox"/>	20.2.3
AB	Afstand tussen tanks voldoende groot t.b.v. inspectie en onderhoud		<input type="checkbox"/>	<input type="checkbox"/>	<input type="checkbox"/>	20.2.3
AB	Ontluchtingsleiding inwendige middellijn > 30 mm		<input type="checkbox"/>	<input type="checkbox"/>		22.2.4
AB	Ontluchtingsleiding tegen inregenen beschermd		<input type="checkbox"/>	<input type="checkbox"/>		20.2.4
AB	Ontluchtingsleiding mondt in buitenlucht uit		<input type="checkbox"/>	<input type="checkbox"/>		20.2.4
AB	Vloeistofstandaanwijzer of peilinrichting moet beveiligd zijn		<input type="checkbox"/>	<input type="checkbox"/>	<input type="checkbox"/>	20.2.5
AB	Metalen afsluiters in leidingen nabij tankwand beneden hoogste vloeistofniveau		<input type="checkbox"/>	<input type="checkbox"/>	<input type="checkbox"/>	20.2.6
AB	Uitwendige bescherming tank en leidingen tegen corrosie		<input type="checkbox"/>	<input type="checkbox"/>		20.2.7
AB	Leidingen bovengronds gelegd		<input type="checkbox"/>	<input type="checkbox"/>	<input type="checkbox"/>	20.2.8
AB	Voldoende sterke vloeistofdichte bak met opnamecapaciteit: 1 tank totale inhoud, bij meerdere tanks inhoud grootste tank + 10% overige		<input type="checkbox"/>	<input type="checkbox"/>	<input type="checkbox"/>	20.2.9/ 20.2.10
AB	Afdak boven vloeistofdichte bak of afvoer hemelwater via afsluiter zo dicht mogelijk bij bakwand		<input type="checkbox"/>	<input type="checkbox"/>	<input type="checkbox"/>	20.2.11
AB	Metalen leidingen en flexibele verbindingstukken voldoende sterk		<input type="checkbox"/>	<input type="checkbox"/>		20.2.16
AB	Omgeving tank vrij van brandgevaarlijke stoffen		<input type="checkbox"/>	<input type="checkbox"/>		20.2.17
AB	In de omgeving van de tank begroeiing kort		<input type="checkbox"/>	<input type="checkbox"/>		20.2.17
<b>Gasgestookte centrale verwarming (gezamenlijk &gt; 130 kW)</b>					<input checked="" type="checkbox"/>	
A	Uitvoering overeenkomstig de Model Aansluitvoorwaarden GAS KVNG 1979		<input type="checkbox"/>	<input type="checkbox"/>		18.2.1
AB	< 660 kW; 4-jaarlijkse keuring		<input type="checkbox"/>	<input type="checkbox"/>	<input type="checkbox"/>	18.3.1
AB	> 660 kW; 2-jaarlijkse keuring		<input type="checkbox"/>	<input type="checkbox"/>	<input type="checkbox"/>	18.3.2

		In orde	Niet in orde	N.v.t.	Voorschrift
AB	Wanden, vloeren en afdekking van stookruimte brandwerend	<input type="checkbox"/>	<input type="checkbox"/>	<input type="checkbox"/>	18.4.1
AB	Binnendeuren 30 min. brandwerend	<input type="checkbox"/>	<input type="checkbox"/>	<input type="checkbox"/>	18.4.1
AB	Buiten stookruimte goed bereikbare afsluiter aanwezig	<input type="checkbox"/>	<input type="checkbox"/>	<input type="checkbox"/>	18.4.1
AB	In en buiten stookruimte schakelaar om installatie stroomloos te maken (brandschakelaar)	<input type="checkbox"/>	<input type="checkbox"/>	<input type="checkbox"/>	18.4.1
AB	Voldoende ventilatie aanwezig	<input type="checkbox"/>	<input type="checkbox"/>	<input type="checkbox"/>	18.4.1
AB	Mechanische ventilatie gekoppeld aan gastoevoer	<input type="checkbox"/>	<input type="checkbox"/>	<input type="checkbox"/>	18.4.1
ABC	Verbrandingsgasafvoer volgens NEN 1078 en aanvulling (zie tekening)	<input type="checkbox"/>	<input type="checkbox"/>	<input type="checkbox"/>	16.1/18.5.1
B	Stookruimte vrij van stoffen en voorwerpen die niet noodzakelijk zijn	<input type="checkbox"/>	<input type="checkbox"/>	<input type="checkbox"/>	18.4.1
<b>Oliegestooke centrale verwarming (gezamenlijk &gt; 130 kW)</b>				<input checked="" type="checkbox"/>	
AB	Wanden, vloeren en afdekking van stookruimte brandwerend	<input type="checkbox"/>	<input type="checkbox"/>	<input type="checkbox"/>	18.4.1
	Alleen indien branddoorslag of -overslag is te duchten				
AB	Binnendeuren 30 min. brandwerend	<input type="checkbox"/>	<input type="checkbox"/>	<input type="checkbox"/>	18.4.1
AB	Vloer vloeistofdicht en oliebestendig	<input type="checkbox"/>	<input type="checkbox"/>	<input type="checkbox"/>	18.4.1
AB	Drempel ten minste 0,1 m	<input type="checkbox"/>	<input type="checkbox"/>	<input type="checkbox"/>	18.4.1
AB	Buiten stookruimte goed bereikbare afsluiter aanwezig	<input type="checkbox"/>	<input type="checkbox"/>	<input type="checkbox"/>	18.4.1
AB	Binnen en buiten stookruimte schakelaar om installatie stroomloos te maken (brandschakelaar)	<input type="checkbox"/>	<input type="checkbox"/>	<input type="checkbox"/>	18.4.1
B	Stookruimte vrij van stoffen en voorwerpen die niet noodzakelijk zijn	<input type="checkbox"/>	<input type="checkbox"/>	<input type="checkbox"/>	18.4.1
AC	Roetgehalte verbrandingsgassen lager dan Bacharach 3; geen roetdeeltjes > 0,5 mm	<input type="checkbox"/>	<input type="checkbox"/>	<input type="checkbox"/>	18.2.2
AB	Olieleidingen van metaal en voldoende sterk	<input type="checkbox"/>	<input type="checkbox"/>	<input type="checkbox"/>	18.2.5
ABC	Tweejaarlijkse keuring	<input type="checkbox"/>	<input type="checkbox"/>	<input type="checkbox"/>	18.2.3
ABC	< 100 kW; schoorsteen 1 m boven de hoogste bebouwing binnen 20 m	<input type="checkbox"/>	<input type="checkbox"/>	<input type="checkbox"/>	18.5.2
ABC	100-300 kW; schoorsteen 2 m boven de hoogste bebouwing binnen 30 m	<input type="checkbox"/>	<input type="checkbox"/>	<input type="checkbox"/>	18.5.2
ABC	300-1000 kW; schoorsteen 3 m boven de hoogste bebouwing binnen 50 m en ten minste 10 m boven maaiveld	<input type="checkbox"/>	<input type="checkbox"/>	<input type="checkbox"/>	18.5.2
ABC	Grotere installatie, zie Handboek Milieuvergunningen: F7	<input type="checkbox"/>	<input type="checkbox"/>	<input type="checkbox"/>	18.5.2
ABC	Jaarlijkse reiniging verbrandingsgasafvoersysteem	<input type="checkbox"/>	<input type="checkbox"/>	<input type="checkbox"/>	18.5.4
ABC	Voldoende ventilatie	<input type="checkbox"/>	<input type="checkbox"/>	<input type="checkbox"/>	18.4.1
A	Beveiliging voldoet aan NEN 2494	<input type="checkbox"/>	<input type="checkbox"/>	<input type="checkbox"/>	18.4.1
<b>Parkeergarage</b>				<input checked="" type="checkbox"/>	
	(ondergronds; vloer lager dan 1,3 m onder maaiveld)				
AB	Automatisch geregeld ventilatiesysteem; ventilatievoud 0,3 en in spitsuren 3 per uur (ook voor bovengrondse parkeergarage met LPG-auto's)	<input type="checkbox"/>	<input type="checkbox"/>	<input type="checkbox"/>	21.1/21.2
AB	Voldoende ventilatie-openingen met vrije doorlaat (ook voor bovengrondse parkeergarage)	<input type="checkbox"/>	<input type="checkbox"/>	<input type="checkbox"/>	21.1
AB	Ventilatiesysteem aangesloten op noodstroomvoorziening	<input type="checkbox"/>	<input type="checkbox"/>	<input type="checkbox"/>	21.1
AB	CO-detectiesysteem met opnemers op 1,5 m boven vloer - concentratie 50 ppm: v.v. 1,5 per uur - concentratie 100 ppm: v.v. 3 per uur - concentratie 200 ppm: akoestisch en optisch alarm	<input type="checkbox"/>	<input type="checkbox"/>	<input type="checkbox"/>	21.1/21.2
AB	Bij detectiesysteem buiten werking: v.v. 3 per uur	<input type="checkbox"/>	<input type="checkbox"/>	<input type="checkbox"/>	21.1
<b>Noodstroomaggregaat</b>				<input checked="" type="checkbox"/>	
AB	Bescherming tegen mechanische beschadiging	<input type="checkbox"/>	<input type="checkbox"/>	<input type="checkbox"/>	22.1.1
AB	Opvangmogelijkheid brandstof bij lekkage	<input type="checkbox"/>	<input type="checkbox"/>	<input type="checkbox"/>	22.1.2
AB	Voldoende dwarsventilatie met gewaarborgde vrije luchtdoorlaat	<input type="checkbox"/>	<input type="checkbox"/>	<input type="checkbox"/>	22.1.3
AB	Ten hoogste 200 l gasolie of 20 l benzine in opstellingsruimte	<input type="checkbox"/>	<input type="checkbox"/>	<input type="checkbox"/>	22.1.6

		In orde	Niet in orde	N.v.t.	Voorschrift
AB	Poederblusser van 6 kg (of gelijkwaardig blusmiddel) aanwezig	<input type="checkbox"/>	<input type="checkbox"/>	<input type="checkbox"/>	22.1.8
AB	Demper of uitlaatsysteem	<input type="checkbox"/>	<input type="checkbox"/>	<input type="checkbox"/>	2.1
AB	Ventilatie-openingen akoestisch afgeschermd	<input type="checkbox"/>	<input type="checkbox"/>	<input type="checkbox"/>	2.1
AB	Aparte fundatie of trillingsdempers	<input type="checkbox"/>	<input type="checkbox"/>	<input checked="" type="checkbox"/>	2.14
<b>Accuümte</b>					
A	Opstelling moet voldoen aan NEN 1010	<input type="checkbox"/>	<input type="checkbox"/>	<input checked="" type="checkbox"/>	22.2.1
B	Geen ontstekingsbronnen aanwezig (armaturen en schakelaars explosie veilig)	<input type="checkbox"/>	<input type="checkbox"/>	<input type="checkbox"/>	22.2.1/ 22.2.2
B	Goede ventilatie	<input type="checkbox"/>	<input type="checkbox"/>	<input type="checkbox"/>	22.2.1/ 22.2.2
AB	Vloer bestand tegen electrolyt of beschermd tegen lekkage	<input type="checkbox"/>	<input type="checkbox"/>	<input type="checkbox"/>	22.2.3
AB	Veiligheidstaken aanwezig "Rookverbod en geen open vuur"	<input type="checkbox"/>	<input type="checkbox"/>	<input type="checkbox"/>	22.2.4

**Geluid- en trillinghinder**

				Ja	Nee
BC*	Muziek	Hoorbaar		<input type="checkbox"/>	<input type="checkbox"/>
		Gemeten	dB(A)		
BC	Installatie	Hoorbaar		<input type="checkbox"/>	<input type="checkbox"/>
		Gemeten	dB(A)		
BC	<i>Ventilatoren (zie o.k. rapport 1990)</i>	Hoorbaar		<input type="checkbox"/>	<input type="checkbox"/>
		Gemeten	dB(A)		
BC	Trillingniveau	Voelbaar		<input type="checkbox"/>	<input type="checkbox"/>
		Gemeten			

Bijzonderheden (meetplaats e.d.):

=

=

=

\* Voordat toetsing plaatsvindt aan het vastgelegde geluidniveau moet bij de gemeten of berekende waarde 10 dB(A) worden opgeteld (voorschrift 2.9)

AC	<input checked="" type="checkbox"/> NADERE EIS	<input type="checkbox"/>	<input type="checkbox"/>	<input type="checkbox"/>	2.13
	<input checked="" type="checkbox"/> Voorzieningen binnen de inrichting				
AC	<input checked="" type="checkbox"/> NADERE EIS	<input type="checkbox"/>	<input type="checkbox"/>	<input type="checkbox"/>	2.13
	<input checked="" type="checkbox"/> Gedragsregels binnen de inrichting				
AC	NADERE EIS	<input type="checkbox"/>	<input type="checkbox"/>	<input type="checkbox"/>	2.13
	Periode van openstelling inrichting/gedeelte inrichting/terras/parkeerterrein				
	Indien regels als bovengenoemde zijn opgenomen in voorafgaande vergunningen gelden deze als nadere eis				
	Is in voorafgaande vergunningen toepassing van de bedrijfsduurcorrectie toegestaan	<input type="checkbox"/>	<input type="checkbox"/>	<input type="checkbox"/>	
		<input type="checkbox"/>	<input type="checkbox"/>	<input type="checkbox"/>	2.1
		<input type="checkbox"/>	<input type="checkbox"/>	<input type="checkbox"/>	2.1
		<input type="checkbox"/>	<input type="checkbox"/>	<input type="checkbox"/>	2.1



**Toegelaten geluidniveaus  $L_{Aeq}$  op 50 m of aan de gevels van woningen en andere geluidgevoelige bestemmingen binnen 50 m.**

Nieuwe inrichtingen

*n.v.t.*

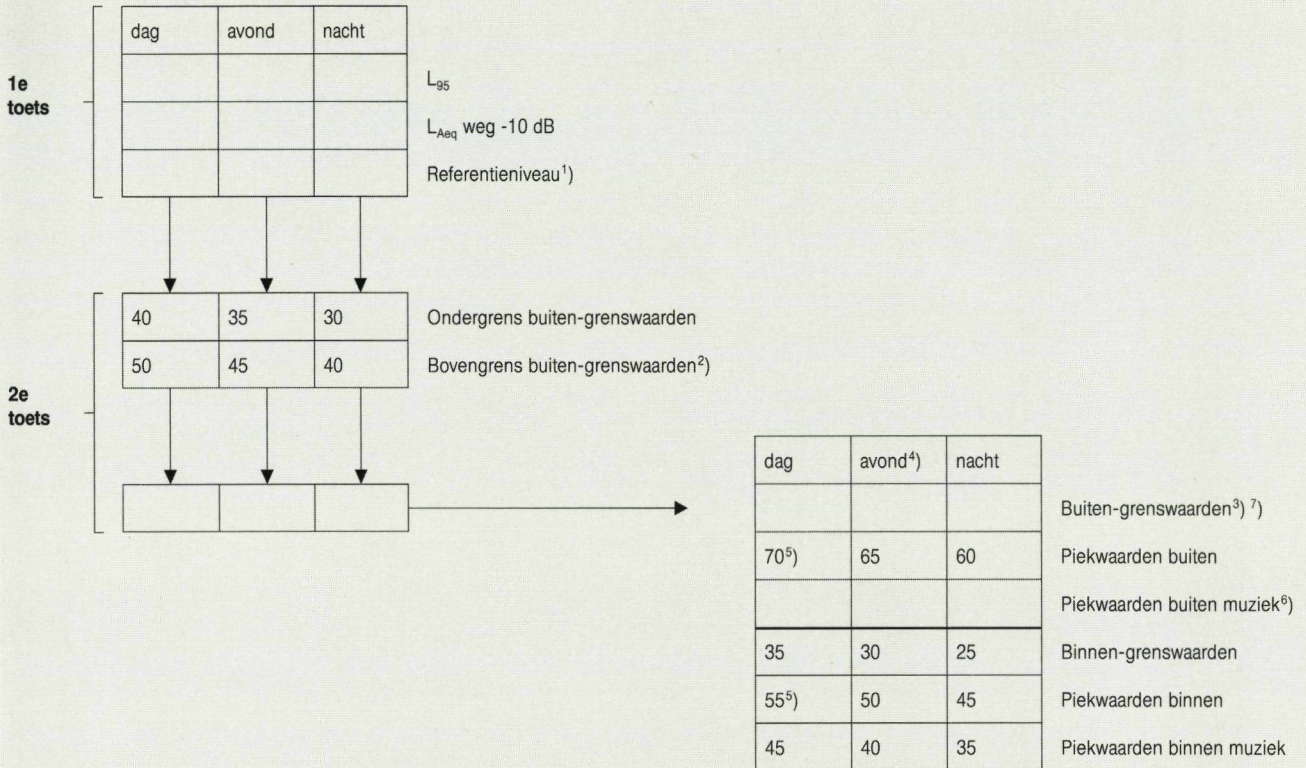

<sup>1)</sup> Het referentieniveau is de hoogste waarde van  $L_{95}$  en  $L_{Aeq}$  weg -10 dB.

<sup>2)</sup> Voor horecaconcentratiegebieden is de bovengrens 5 dB hoger dan de genoemde waarden, mits het referentieniveau ter plaatse niet wordt overschreden.

<sup>3)</sup> De buiten-grenswaarde is gelijk aan het referentieniveau, met dien verstande dat de buiten-grenswaarde niet meer mag bedragen dan de bovengrens en niet minder dan de ondergrens. In die gevallen is de buiten-grenswaarde gelijk aan de over- of onderschreden grens.

<sup>4)</sup> Deze niveaus gelden ook voor zondagen en algemeen erkende feestdagen tussen 07.00 en 19.00 uur.

<sup>5)</sup> Deze niveaus zijn niet van toepassing op het laden en lossen.

<sup>6)</sup> De grenswaarde voor het piekniveau voor muziek buiten is gelijk aan de buiten-grenswaarde, vermeerderd met 10 dB.

<sup>7)</sup> Deze waarden zijn niet van toepassing op het stemgeluid, afkomstig van bezoekers op een onverwarmd en onoverdekt terras, dat niet is gelegen op of aan een binnenterrein.

**Algemeen:**

Een bedrijfsduurcorrectie is alleen van toepassing indien een horecabedrijf is opgericht voor 1 december 1992 en dan tot 1 december 2002, tenzij de toepassing van de bedrijfsduurcorrectie ook in voorgaande vergunning niet was toegestaan.

**Toegelaten geluidniveaus  $L_{Aeq}$  op 50 m of aan de gevels van woningen en andere geluidgevoelige bestemmingen binnen 50 m**

**Bestaande inrichtingen zonder hinderwetvergunning**

(linker kolom alleen relevant voor vaststelling van nadere eisen)

*h.v.t.*

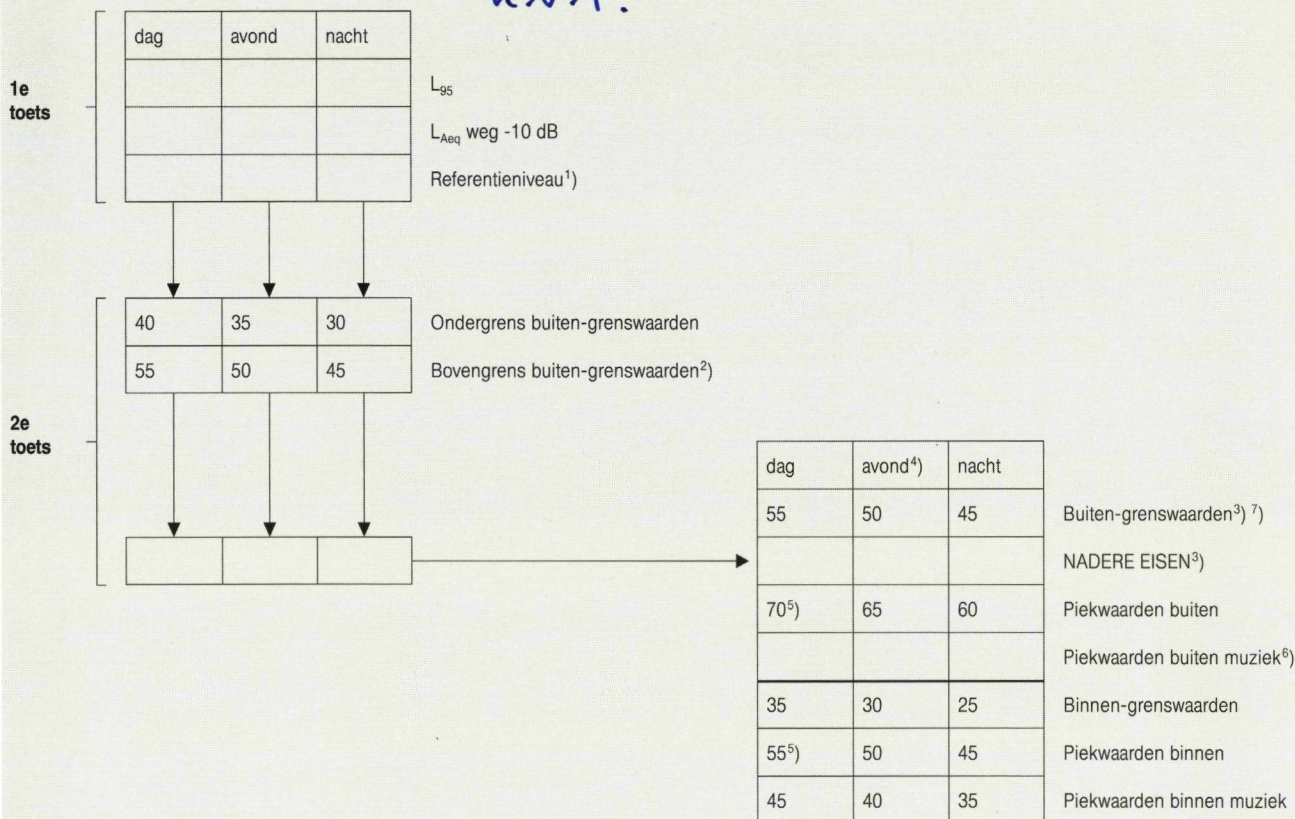

<sup>1)</sup> Het referentieniveau is de hoogste waarde van  $L_{95}$  en  $L_{Aeq}$  weg -10 dB.

<sup>2)</sup> Voor horecaconcentratiegebieden is de bovengrens 5 dB hoger dan de genoemde waarden, mits het referentieniveau ter plaatse niet wordt overschreden.

<sup>3)</sup> Indien geen nadere eisen worden gesteld gelden de buiten-grenswaarden. De nadere eisen mogen niet lager zijn dan de buiten-grenswaarden voor nieuwe inrichtingen.

<sup>4)</sup> Deze niveaus gelden ook voor zondagen en algemeen erkende feestdagen tussen 07.00 en 19.00 uur.

<sup>5)</sup> Deze niveaus zijn niet van toepassing op het laden en lossen.

<sup>6)</sup> De grenswaarde voor het piekniveau voor muziek buiten is gelijk aan de buiten-grenswaarde, vermeerderd met 10 dB of de nadere eisen (voor zover gesteld) vermeerderd met 10 dB.

<sup>7)</sup> Deze waarden zijn niet van toepassing op het stemgeluid, afkomstig van bezoekers op een onverwarmd en onoverdekt terras, dat niet is gelegen op of aan een binnenterrein.

**Algemeen:**

Een bedrijfsduurcorrectie is alleen van toepassing indien een horecabedrijf is opgericht voor 1 december 1992 en dan tot 1 december 2002, tenzij de toepassing van de bedrijfsduurcorrectie ook in voorgaande vergunning niet was toegestaan.

**Toegelaten geluidniveau  $L_{Aeq}$  op 50 m of aan de gevels van woningen en andere geluidgevoelige bestemmingen binnen 50 m**

**Bestaande inrichtingen met hinderwetvergunning**

(linker kolom alleen relevant voor vaststelling van nadere eisen)

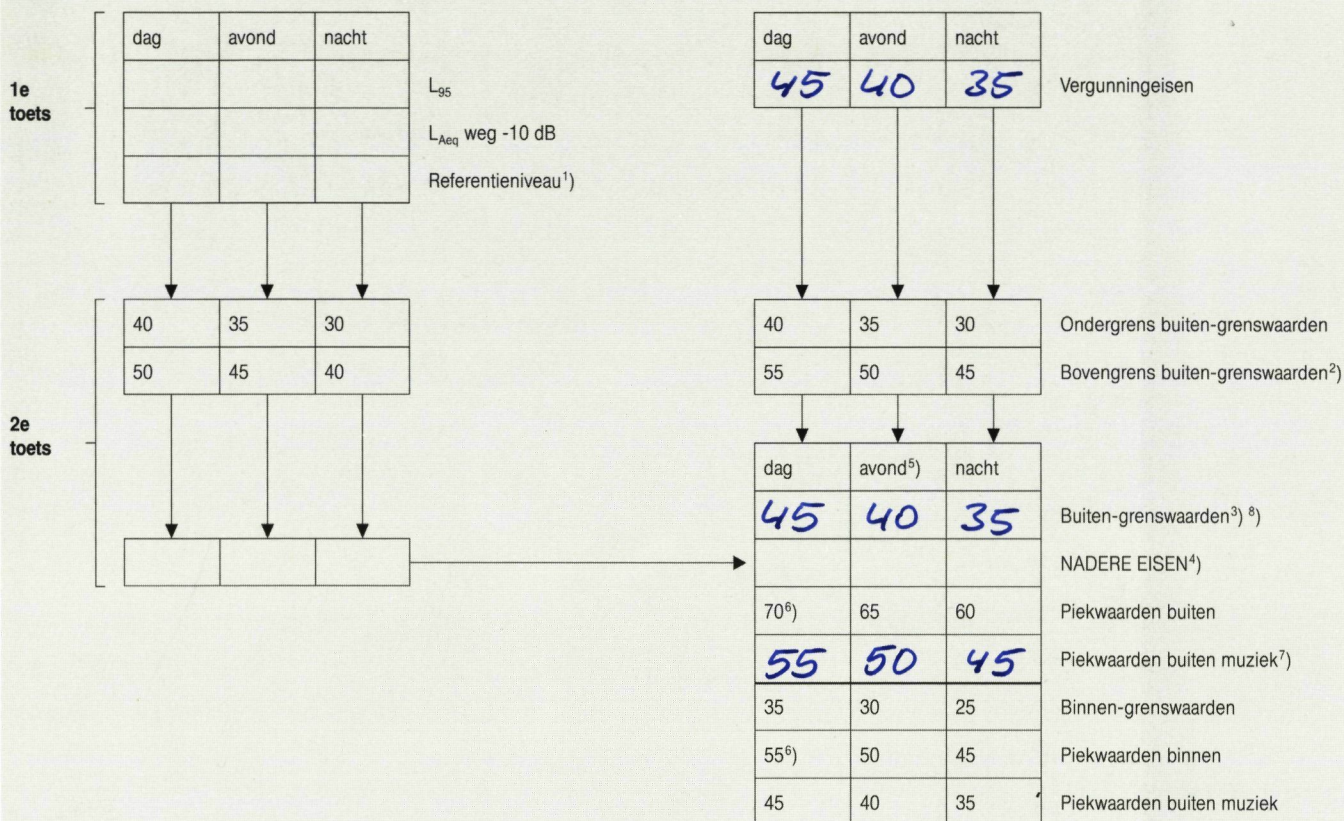

<sup>1)</sup> Het referentieniveau is de hoogste waarde van  $L_{gs}$  en  $L_{Aeq}$  weg -10 dB.

<sup>2)</sup> Voor horecaconcentratiegebieden is de bovengrens 5 dB hoger dan de genoemde waarden, mits het referentieniveau ter plaatse niet wordt overschreden.

<sup>3)</sup> De buiten-grenswaarde is gelijk aan het referentieniveau, met dien verstande dat de buiten-grenswaarde niet meer mag bedragen dan de bovengrens en niet minder dan de ondergrens. In die gevallen is de buiten-grenswaarde gelijk aan de over- of onderschreden grens.

<sup>4)</sup> Indien geen nadere eisen worden gesteld gelden de buiten-grenswaarden. De nadere eisen mogen niet lager zijn dan de buiten-grenswaarden voor nieuwe inrichtingen.

<sup>5)</sup> Deze niveaus gelden ook voor zondagen en algemeen erkende feestdagen tussen 07.00 en 19.00 uur.

<sup>6)</sup> Deze niveaus zijn niet van toepassing op het laden en lossen.

<sup>7)</sup> De grenswaarde voor het piekniveau voor muziek buiten is gelijk aan de buiten-grenswaarde, vermeerderd met 10 dB of de nadere eisen (voor zover gesteld) vermeerderd met 10 dB.

<sup>8)</sup> Deze waarden zijn niet van toepassing op het stemgeluid, afkomstig van bezoekers op een onverwarmd en onoverdekt terras, dat niet is gelegen op of aan een binnenterrein.

**Algemeen:**

Een bedrijfsduurcorrectie is alleen van toepassing indien een horecabedrijf is opgericht voor 1 december 1992 en dan tot 1 december 2002, tenzij de toepassing van de bedrijfsduurcorrectie ook in voorgaande vergunning niet was toegestaan.

De in de checklist voorkomende aandachtspunten zijn voorzien van een codering A, B, C.

Deze letters geven het doel van het aandachtspunt aan; de situatie, waarbij het bruikbaar is.

De betekenissen zijn als volgt.

A. Te gebruiken bij voorbesprekingen en bij eerste controles voor zowel nieuwe als bestaande inrichtingen. Deze aandachtspunten hebben in hoofdzaak betrekking op bouwkundige en installatietechnische aspecten. Wanneer enkel een A vermeld is, zijn de aandachtspunten of later niet of nauwelijks controleerbaar of is het onaannemelijk dat er na een eerste controle wijziging opgetreden is.

B. Aandachtspunten, waar bij periodieke controles aandacht aan moet worden geschonken en die ook controleerbaar zijn.

C. Deze aanduiding wordt gebruikt bij aandachtspunten, die ongewenste handelingen inhouden, die normaal niet constateerbaar zijn (incidentele overtredingen) en bij punten, die bij overtreding direct overlast veroorzaken.

Kort samengevat dus:

A: voorbespreking en oprichting

B: periodieke controle

C: klachten en foute handelingen

De A-, B-, C-codering is overigens maar een hulpmiddel. Ervaring, eigen inzichten en alertheid spelen bij milieutoezicht een minstens net zo belangrijke rol.

De **A-, B-, C-**codering bij de aandachtspunten die een voorziening betreffen waardoor een belangrijk effect wordt verkregen of welke, als ze niet aanwezig zouden zijn, tot klachten uit de omgeving zouden kunnen leiden, zijn **vet** gedrukt. Hierdoor wordt, zonder de andere aandachtspunten te kort te doen, enigszins de prioriteit van controle aangegeven.

Bij het behandelen van de aandachtspunten kan worden volstaan met het eenvoudig aankruisen van 'in orde', 'niet in orde' of 'n.v.t.' (niet van toepassing).

Indien aan een bepaald aandachtspunt niet wordt voldaan, zal allereerst het betreffende voorschrift van de amvb moeten worden geraadpleegd alvorens kan worden geconcludeerd of daadwerkelijk sprake is van een overtreding. Daarom is achter elk aandachtspunt een nummer vermeld dat verwijst naar het betreffende voorschrift in het besluit.

De aandachtspunten die de checklist bevat zijn per bedrijfs onderdeel gerangschikt. Voorafgaande aan de aandachtspunten zijn in deze checklist integraal de vragen van het kennisgevingsformulier opgenomen. Hiermee kan op handige wijze worden getoetst of het besluit inderdaad op het horecabedrijf van toepassing is.

Ten aanzien van het eerste gedeelte van de checklist, n.l. de vragen die ook voorkomen op het kennisgevingsformulier, verdient het m.b.t. de installaties voor warmwatervoorziening of ruimteverwarming gestelde, enige toelichting. Zo is de waarde van 2500 kW gebaseerd op de bovenwaarde (de hoeveelheid warmte die vrijkomt bij de volledige verbranding van een gegeven hoeveelheid brandstof met zuurstof als de verbrandingsgassen weer naar de beginvoorwaarden worden afgekoeld. Het bij de verbranding gevormde water bevindt zich na de afkoeling in de vloeistoffase).

Een vergunning ingevolge de Stoomwet voor een installatie voor warmwatervoorziening of ruimteverwarming is bij heetwaterketels vereist indien de watertemperatuur hoger is dan 143°C indien bij een temperatuur tussen 100°C en 143°C het produkt van druk (bar) en volume (liter) meer bedraagt dan 200.

Bij stoomketels is sprake van vergunningsplicht indien de druk hoger is dan 3 bar of het produkt van druk en volume meer bedraagt dan 200, bij een druk van tenminste 0,5 bar.

Voor een uitgebreide toelichting op dit onderdeel wordt verwezen naar NEN 3028. In de overige gevallen is geen vergunning ingevolge de Stoomwet vereist.

Bij deze checklist is tevens een tekening opgenomen met behulp waarvan de vereiste uitmonding van rookgasafvoeringen van eventueel aanwezige stookinstallaties kan worden bepaald.

Bij deze checklist is ook een stroomschema opgenomen waarmee de toegestane geluidniveaus voor een horecabedrijf kunnen worden bepaald.

Het stroomschema heeft betrekking op drie situaties die ook in de voorschriften zijn onderscheiden:

1. nieuwe inrichtingen;
2. bestaande inrichtingen zonder hinderwetvergunning;
3. bestaande inrichtingen met hinderwetvergunning.

Ad 1.

Bij nieuwe inrichtingen is de eerste toets het referentieniveau van het omgevingsgeluid. Dit is de hoogste waarde van de volgende geluidniveaus over de beschouwde periode:

- a. het  $L_{95}$  van het omgevingsgeluid, exclusief de bijdrage van de inrichting zelf;
- b. het optredende  $L_{Aeq}$  veroorzaakt door zoneringsplichtige wegverkeersbronnen, minus 10 dB; met dien verstande dat voor de nachtperiode alleen wegverkeersbronnen in rekening mogen worden gebracht met een intensiteit van meer dan 500 motorvoertuigen gedurende die periode.

Het aldus bepaalde referentieniveau dient in het stroomschema te worden ingevuld.

De tweede toets zijn de waarden die in het bovenste blok zijn vermeld. Het referentieniveau dient tussen de betreffende waarden te liggen; als dat het geval is kunnen deze waarden in de kolom buitengrenswaarden worden ingevuld. Ook zijn dan de toegestane incidentele verhogingen bekend. Is het referentieniveau echter lager, respectievelijk hoger dan de waarden in het bovenste blok, dan zijn respectievelijk deze waarden de buitengrenswaarden.

De incidentele verhogingen liggen hier weer 10 dB boven.

De overige waarden liggen vast in de voorschriften.

Ad 2.

Voor een bestaande inrichting zonder vergunning geeft de buitengrenswaarde de maximaal toelaatbare geluidniveaus. Deze niveaus zijn 5 dB hoger dan de maximaal toelaatbare geluidniveaus voor nieuwe inrichtingen.

Het bevoegd gezag kan echter met nadere eisen bepalen dat de maximaal toelaatbare geluidniveaus voor de desbetreffende inrichting lager moet liggen. In dat geval zijn deze waarden bepalend. De nadere eisen mogen echter niet zo streng zijn dat de maximaal toelaatbare geluidniveaus lager liggen dan de geldende niveaus voor nieuwe inrichtingen.

Ad 3.

Voor een bestaande inrichting waarvoor in het verleden een hinderwetvergunning is verleend gelden in principe de geluidniveaus die direct of indirect volgen uit de vergunningsvoorschriften.

Deze niveaus mogen echter niet onder, respectievelijk boven de in het bovenste blok vermelde waarden uitkomen.

Voor het overige geldt wat bij ad 2 over het stellen van nadere eisen is vermeld.

Op het voorblad van de checklist kan het milieubelastinggetal worden ingevuld. Het milieubelastinggetal is een begrip, dat een relatieve waarde uitdrukt van de milieubelasting van een inrichting en kan worden vastgesteld door na te gaan aan welke checkpunten een inrichting niet voldoet.

## Bovendakse uitmondingen van afvoersystemen voor toestellen met natuurlijke en mechanische afvoer

Bovendaks worden voor de uitmondingen van afvoersystemen drie uitmondingsgebieden onderscheiden:

- I vrije uitmondung;
- II a. uitmondung met afvoerkap voor natuurlijke en mechanische afvoer, toestelklasse A en B;  
b. uitmondung zonder afvoerkap voor mechanische afvoer, toestelklasse C;
- III a. uitmondung met afvoerkap voor uitsluitend mechanische afvoer, toestelklasse B;  
b. uitmondung zonder afvoerkap voor uitsluitend mechanische afvoer, toestelklasse C.

De drie gebieden zijn weergegeven in de figuren 51 en 52.

In het geval dat rekening moet worden gehouden met belendende bebouwing (figuur 52) geldt het uitmondingsgebied met de grootste beperking. Indien uitmondungen zich bevinden in de omgeving van een hoog en slank gebouw zoals kerktorens, vuurtorens e.d. en de afstand tussen de uitmondung en dit gebouw is groter dan tweemaal de breedte van het gebouw is figuur 52 niet van toepassing.

*toestelklasse*: Aanduiding A, B of C die aangeeft welke tegendruk in het afvoersysteem kan worden overwonnen met behulp van de ingebouwde ventilator, waarbij

- A aangeeft dat  $0,2 < p \leq 0,5$  mbar;
- B aangeeft dat  $0,5 < p \leq 1$  mbar;
- C aangeeft dat  $p > 1$  mbar.

Hierin is  $p$  de getalwaarde voor het in werking blijven van het toestel.

Ter voorkoming van hinder dient men er voor te zorgen, dat in het gebied van uitmondung met kap de afstand tussen een uitmondung en een beweegbaar raam, een deur of een ventilatieopening van een ander gebouw ten minste voldoet aan de formule:

$$L = 0,6 \sqrt{B}$$

waarin:

L is de afstand tussen de uitmondung en een beweegbaar raam, een deur of een ventilatieopening van een ander gebouw, in m;  
B is de nominale belasting van het toestel in kW.

Figuur 52 - Bovendakse uitmondungen van een afvoerkanaal of afvoerleiding in verband met goede werking en hinder

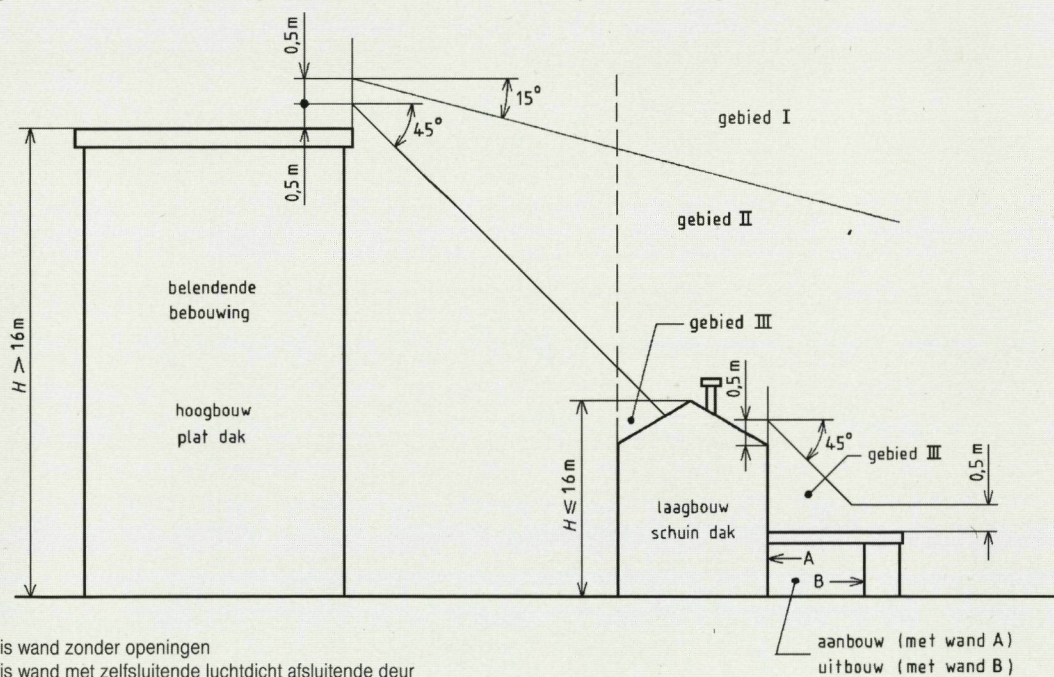

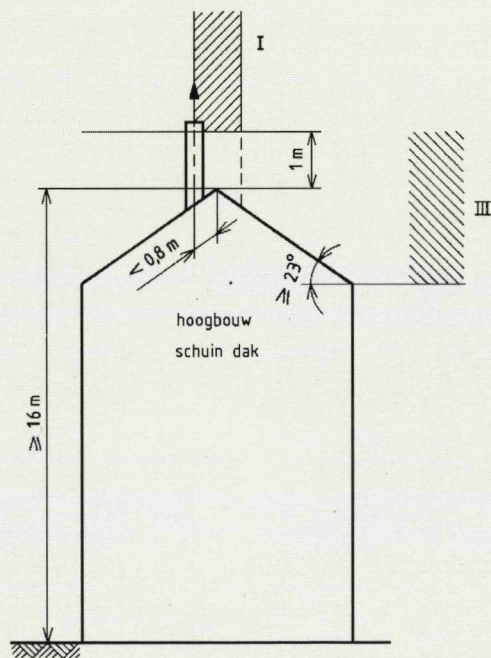
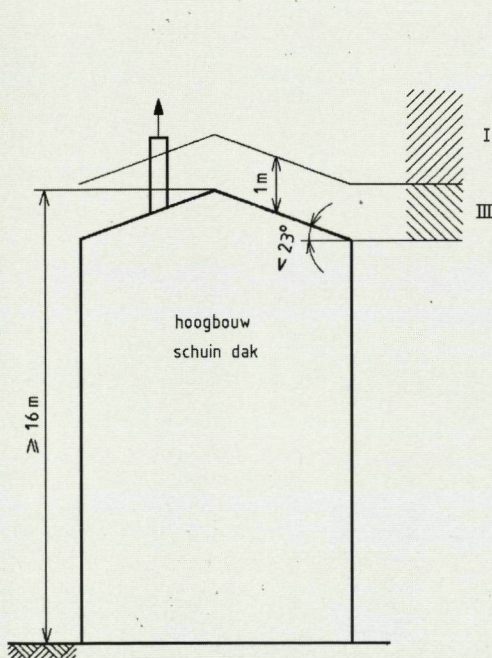
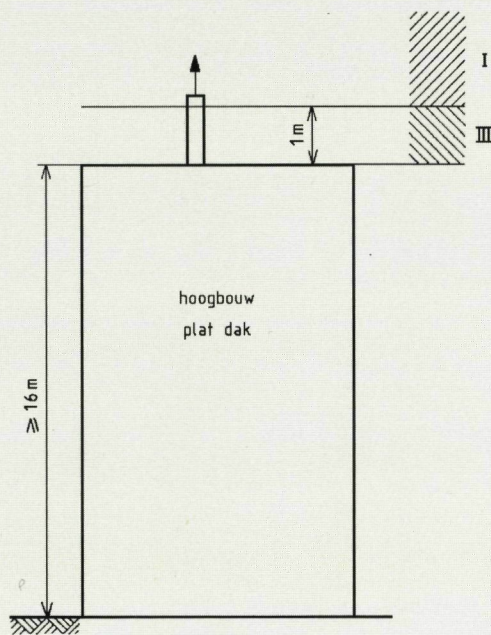
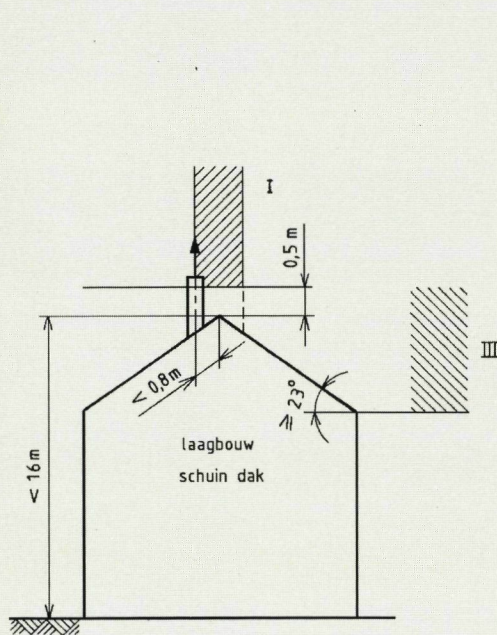
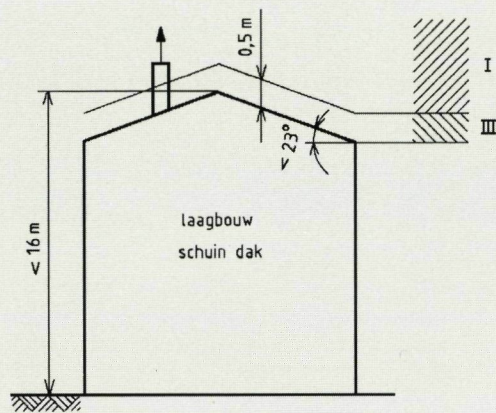
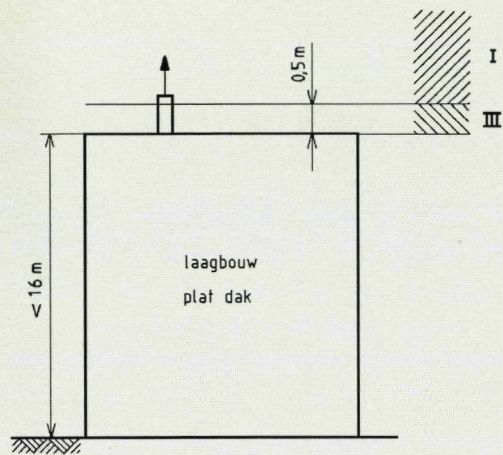

Figuur 51 - Bovendakse uitmondingen van een afvoerkanaal of afvoerleiding ten opzichte van het eigen dakvlak

INVENTARISATIEFORMULIER HORECAGELUID	
Naam inrichting	Café Babbels
Adres	Mgr. Zwijzenplein 34
Postcode/plaats	5331 BG Kerkrade
Eigenaar/Gebruiker	dmr. J. G. de Wildt
Vergunningsituatie	Wm-vergunning dd 29/05/91 dd - Melding 8.19 dd - Melding AMvB dd - Terrasvergunning dd 09/04/96 Muziekvergunning dd -
Typering inrichting	<input type="checkbox"/> restaurant 70-75 <input checked="" type="checkbox"/> rustig café/bar 75-80 <input type="checkbox"/> café/bar met jukebox 85-90 <input type="checkbox"/> café/bar - jongeren 90-95 <input type="checkbox"/> café/bar + dansen 95-100 <input type="checkbox"/> disco ouderen 85-95 <input type="checkbox"/> disco jongeren 90-105 <input type="checkbox"/> disco met levende muziek 95-115 <input type="checkbox"/> oefenlokalen 95-100 <input type="checkbox"/> feestzalen 85-100 <input type="checkbox"/> ..... :-...
Bestaande inrichting per 1-12-92	<input checked="" type="radio"/> ja <input type="radio"/> nee
Bedrijfsduurcorrectie uitgezonderd in muziekvergunning of hinderwetvergunning	<input checked="" type="radio"/> ja <input type="radio"/> nee
Live-muziek	..... per week/maand/jaar
Oefenruimte	<input checked="" type="radio"/> nee <input type="radio"/> ja, soort .....
Terras	<input type="radio"/> nee <input checked="" type="radio"/> ja <input type="radio"/> met muziek
Cafe	70 m2 ..... max. aantal mensen
Zaal	.... m2 ..... max. aantal mensen
Geluidsbegrenzer	<input type="radio"/> ja Afgesteld op .....dB(A) <input type="radio"/> nadere eis <input checked="" type="radio"/> nee
Geluidsluis	<input type="radio"/> ja <input checked="" type="radio"/> nee
Openslaande pui	<input type="radio"/> ja <input checked="" type="radio"/> nee
Referentieniveau ter plekke	voorzijde ..... dB(A)
	achterzijde ..... dB(A)
Aanpandige woning	<input checked="" type="radio"/> nee <input type="radio"/> ja <input type="radio"/> bedrijfswoning
Inpandige woning	<input checked="" type="radio"/> nee <input type="radio"/> ja <input type="radio"/> bedrijfswoning
Ruimteventilatie	<input type="checkbox"/> natuurlijk <input checked="" type="checkbox"/> mechanisch <input checked="" type="checkbox"/> zijgevel <input type="checkbox"/> achtergevel <input type="checkbox"/> voorgevel <input type="checkbox"/> bovendaks
Akoestisch onderzoek	<input checked="" type="radio"/> nee <input type="radio"/> ja, dd ..... adviesbureau .....

Speelautomaten: kassapel : 2 x  
 behoudigheid: - x



Opmerkingen

- \* Horecaconcentratiegebied? nee!
- \* Openingstijden di-20: vanaf 16.00 uur  
tot 01.00/02.00 uur.
- \* Controle brandslang door deskundige: één van  
de brandweerschieden (Lahay / v. Drielen / de Heemst)
- \*  $\frac{P_{\text{ben}}}{10} + 0,3 \text{ bar} = P_{\text{ideaal}} (\text{tapdruk})$
- \* nooduitgang is niet meer bruikbaar.







gemeente maasdriel



Aan: Café Babbels  
t.a.v. de heer J.G. de Wildt  
  
Mgr. Zwijsenplein 34  
  
5331 BG Kerkdriel

Uw kenmerk:

--

Uw brief van:

--

Ons kenmerk:

GGZ 196003512

Kerkdriel, 12 augustus 1996

Verzonden: 19 AUG. 1996

Onderwerp:

integrale milieucontrole

Geachte heer de Wildt,

Op 8 augustus jongstleden heeft een medewerker milieu van de afdeling Grondgebiedzaken een bezoek gebracht aan uw bedrijf, gelegen aan het Mgr. Zwijsenplein 34 te Kerkdriel. Doel van dit bezoek was om een indruk te krijgen van de huidige bedrijfssituatie en van de wijze waarop de voorschriften, behorende bij de vigerende Wet milieubeheervergunning, door u worden nageleefd. Tevens is gekeken naar de rioolozingsituatie.

Naar aanleiding van dit bezoek delen wij u het volgende mede.

#### Wet milieubeheer

Tijdens bovengenoemd bezoek is opgemerkt, dat niet wordt voldaan aan het hieronder omschreven voorschrift, behorende bij de op 29 mei 1991 verleende Wet milieubeheervergunning.

Voorschrift: Afwijking:

Algemeen 6.c de aanwezige brandslanghaspel wordt niet jaarlijks door of vanwege de fabrikant op de goede werking gecontroleerd.

Voorts is gebleken, dat de op de tekening aangegeven keuken niet tot het bedrijf behoort en dat medio 1995 aan het bestaande pand een gekoelde opslagruimte voor bier en (fris)dranken is gerealiseerd. Deze uitbreiding heeft echter gevolgen voor uw vergunningsituatie.

Bijl.:

Correspondentieadres:  
Gemeente Maasdriel,  
Postbus 10000  
5330 GA Kerkdriel  
Tel. 0418 - 632294  
Fax 0418 - 634145  
Bezoekadres:  
Kerkstraat 45, Kerkdriel

Het gemeentehuis te Kerkdriel is iedere werkdag geopend van 9.00 - 12.00 uur.  
Afdeling bevolking tevens iedere donderdagavond van 18.00 - 20.00 uur.  
Rabobank Kerkdriel, reknr.: 12.51.05.096  
Postbank 83 33 07

### Vergunningen

Voor het bestaande café is op 29 mei 1991 een vergunning verleend op grond van de toenmalige Hinderwet. Sinds het van kracht worden van de vergunning zijn er geen wijzigingen in de aard van de inrichting opgetreden.

Door eerdergenoemde uitbreiding zou gewoonlijk de milieuvergunning moeten worden aangepast. Aangezien uw bedrijfsactiviteiten evenwel bestaan uit het exploiteren van een café zonder een dansvloer, is voor uw bedrijf het Besluit horecabedrijven milieubeheer van kracht, waardoor de vergunningplicht vervalt. In plaats daarvan dient u vanwege de uitbreiding van uw bedrijf melding te doen van uw bedrijfsactiviteiten. Het daarvoor bestemde formulier is u tijdens het bedrijfsbezoek al uitgereikt. Wij verzoeken u het meldingsformulieren volledig in te vullen en vergezeld van een tekening van de bedrijfssituatie (bij voorkeur schaal 1 : 100) binnen vier weken aan ons te retourneren.

Aan het indienen van het meldingsformulier zijn geen kosten verbonden.

### Voorschriften

De algemeen geldende voorschriften zijn als bijlage aan deze brief toegevoegd. Met betrekking tot geluid is voorschrift 2.2 van toepassing. Dit betekent dat de hoogte van het in de vergunning vastgelegde equivalente geluidsniveau (LAeq) ook na de melding van toepassing zal blijven: 45 dB(A) tussen 07.00 en 19.00 uur, 40 dB(A) tussen 19.00 en 23.00 uur en 35 dB(A) tussen 23.00 en 07.00 uur.

### Nadere eisen

In het Besluit horecabedrijven milieubeheer (artikel 2, lid 1) is bepaald, dat voldaan dient te worden aan de bij het Besluit behorende voorschriften, alsmede aan de krachtens die voorschriften door het bevoegd gezag gestelde nadere eisen.

Voorschriften 2.13 en 3.1 van het Besluit geven vervolgens aan dat voor bepaalde bedrijven (opgericht vóór 1 december 1992) die reeds in het bezit zijn van een geldende milieuvergunning, nadere eisen kunnen gelden.

Het betreft onderwerpen die in deze voorschriften (2.13 en 3.1) staan genoemd. Indien voor deze onderwerpen in de vergunning reeds voorschriften stonden opgesteld, dan gelden deze vergunningvoorschriften als nadere eis. Concreet betekent dit voor uw bedrijf, dat de Algemene voorschriften nrs. 7 (openings-tijden) en 8 (afbouwregeling), en de Voorschriften met betrekking tot geluid nrs. 4 (entree), 5 (ventilatielucht), 6 (geluidsniveaubegrenzer) en 7 (aanwijzing politie), als nadere eis gelden op de voorschriften uit het Besluit.

### Gemaakte afspraken

Met u is afgesproken, dat de brandslanghaspel zal worden vervangen. In aansluiting hierop ~~zal~~ u zorg dragen voor een jaarlijkse controle door een terzake kundige. Ook zal het meldingsformulier worden ingevuld en teruggestuurd.

↓  
zult

Tijdens het bezoek zijn geen noemenswaardige overtredingen van de voorschriften geconstateerd. Wij gaan er van uit, dat in de toekomst uw bedrijfsvoering zich op deze milieuhygiënische wijze zal voortzetten.

Mocht u naar aanleiding van het voorgaande vragen of opmerkingen hebben, dan kunt u zich richten tot de heer H.M. Damme, medewerker milieu van de afdeling Grondgebiedzaken.

Hoogachtend,

Burgemeester en wethouders van Maasdriel,  
namens dezen,  
het hoofd van de afdeling Grondgebiedzaken,

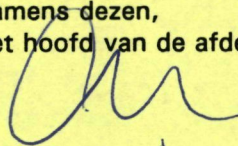

R.G.A.M. Glaudemans.

Beh. ambtenaar: dhr. H.M. Damme  
T: C:fwj

nwluit\RD0687.BR1